

GUIDE D'INSTALLATION ET MODE D'EMPLOI

HE6

Foyer électrique

HE6-LC (Affichage LCD)

HE6-LE (Affichage DEL)

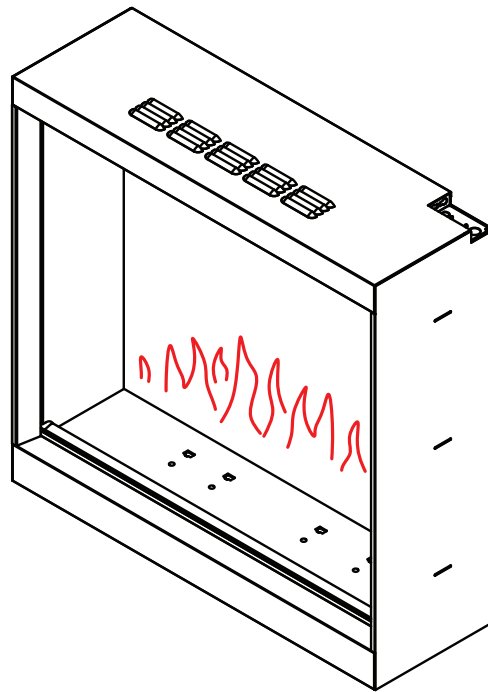

AVERTISSEMENT

Veillez lire et prendre connaissance de la totalité du présent manuel, y compris toutes les consignes de sécurité, avant de brancher ou d'utiliser cet appareil. Le non-respect de cette consigne risque d'entraîner un incendie, un choc électrique ou des blessures graves.

Mise en garde

Conservez ce manuel pour référence future. Si vous vendez ou donnez ce produit, assurez-vous que l'appareil soit accompagné de ce mode d'emploi.

This manual is available in English upon request.

Bienvenue chez Valor®

Cet appareil a été installé professionnellement par :

Détaillant : _____

Téléphone : _____

Veillez lire ce guide AVANT d'installer et d'utiliser cet appareil et conservez-le pour référence future.

Consignes de sécurité importantes.....	4
Certifications de l'appareil	7
Spécifications techniques	8
Contenu de l'emballage	9
Dimensions de l'appareil	10
Accessoires	11
Lits de combustion	11
Éclairage d'ambiance.....	11
Interrupteur mural	11
Devantures	12
Préparation	14
Encastrement—âtre existant	14
Encastrement—nouvelle charpente.....	15
Raccordement électrique.....	17
Enlèvement de la fenêtre	19
Installation	21
Appareil	21
Lit de combustion	21
Devanture	21
Mode d'emploi	22
Commandes manuelles	22
Télécommande.....	23
Application mobile.....	26
Interrupteur mural	26
Entretien	27
Pièces de remplacement.....	28
HE6-LC.....	28
HE6-LE.....	30
Schéma des connexions	32
HE6-LC.....	32
HE6-LE.....	33
Garantie pour Foyers électriques Valor	34

Consignes de sécurité importantes

Ce guide contient des directives très importantes concernant le fonctionnement sécuritaire de votre foyer de même que des directives pour son entretien. Veuillez lire attentivement et vous assurez de comprendre toutes les directives avant d'utiliser votre foyer. Le défaut de suivre ces directives pourrait résulter en risque d'incendie et annulation de la garantie.

Vous pouvez obtenir un guide de remplacement visitez foyervalor.com.

- **Lire toutes les instructions avant d'utiliser cet appareil de chauffage!**

- Cet appareil de chauffage peut devenir très chaud lorsqu'il fonctionne. Pour éviter les brûlures, **NE** touchez **PAS** les surfaces chaudes avec la peau nue. Si présentes, utilisez les poignées pour déplacer cet appareil de chauffage. Conservez les matériaux combustibles tels que meubles, coussins, literie, papier, vêtements et rideaux à au moins 39 pouces (1 m) du devant de l'appareil et éloignez-les des côtés et de l'arrière.
- Faites très attention lorsque l'appareil est utilisé par ou à proximité des enfants ou personnes à risque, et chaque fois que l'appareil fonctionne sans surveillance.
- **NE PAS** utiliser cet appareil si son cordon ou sa fiche sont endommagés ou s'il ne fonctionne pas correctement, s'il a subi une chute ou a été endommagé d'une quelconque façon. Débranchez l'alimentation électrique de la prise de courant ou au disjoncteur et faites examiner l'appareil par un électricien agréé avant de le réutiliser.
- Usage **À L'INTÉRIEUR SEULEMENT! NE JAMAIS** utiliser cet appareil de chauffage à l'extérieur! Risques de chocs électriques!
- Pour débrancher l'appareil, arrêtez toutes les fonctions, éteignez-le et coupez le courant sur le panneau de service.
- **NE PAS** acheminer le cordon d'alimentation sous un tapis. **NE PAS** couvrir le cordon d'alimentation avec une carpe, tapis de passage ou revêtements de sol semblables. **NE PAS** faire passer le cordon d'alimentation sous un meuble ou un appareil. Disposez le cordon d'alimentation à l'écart de la zone de circulation et où on ne risque pas de trébucher dessus.

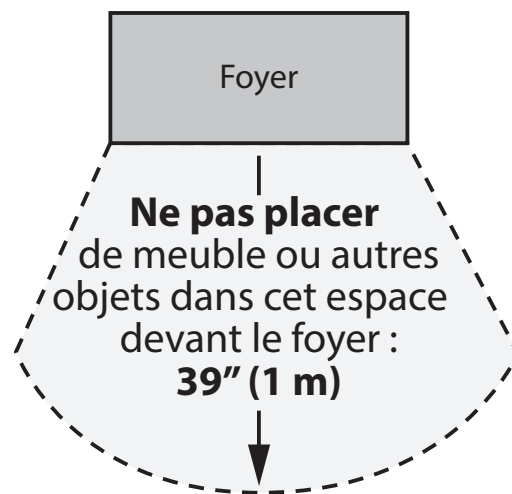

- **NE PAS** insérer ou laisser d'objets dans les orifices d'aération ou dans la grille du radiateur car ceci pourrait causer un choc électrique ou un incendie, ou endommager l'appareil.
- Pour éviter les risques d'incendie, **NE PAS** bloquer les entrées et sorties d'air de quelque manière que ce soit.
- Le foyer électrique contient des pièces chaudes qui produisent des arcs et des étincelles. **NE PAS** utiliser votre foyer électrique dans des zones où sont utilisés ou entreposés de l'essence, de la peinture ou des liquides inflammables.
- Utilisez cet appareil de chauffage uniquement comme décrit dans ce manuel. Tout autre usage non recommandé par le fabricant risque de provoquer un incendie, un choc électrique ou des blessures corporelles.
- Cet appareil **DOIT** être mis à la terre.
- **TOUJOURS** brancher le foyer électrique directement dans une prise de courant murale. **NE JAMAIS** utiliser de rallonge ou prise électrique transportable (multiprises).

Consignes de sécurité importantes



AVERTISSEMENT

NE DÉPENDEZ PAS uniquement de l'interrupteur **MARCHE/ARRÊT** pour couper l'alimentation lors de l'entretien ou du déplacement de l'appareil de chauffage. **Débranchez toujours le cordon d'alimentation ou coupez l'alimentation électrique au disjoncteur.**



AVERTISSEMENT

Réduisez les risques d'incendie ou de choc électrique—N'UTILISEZ PAS cet appareil de chauffage avec une commande de vitesse à semi-conducteur.

- **NE JAMAIS** utiliser ce foyer électrique dans une salle de bain, buanderie (salle de lavage) ou tout autre endroit où l'appareil pourrait tomber dans une baignoire ou une piscine, devenir humide ou entrer en contact avec de l'eau.
- **ÉVITEZ UN INCENDIE!** Inspectez régulièrement toutes les bouches d'aération pour vous assurer qu'elles sont exemptes de poussières, de peluches ou de toute autre obstruction. Débranchez l'appareil et nettoyez-le **UNIQUEMENT** avec un aspirateur. **NE PAS** rincer ou mouiller l'appareil.
- Pour usage résidentiel seulement! **NE PAS** utiliser pour un usage commercial! Tout usage commercial ou public de cet appareil de chauffage annule toutes les garanties et risque de causer des blessures corporelles.
- Risques de choc électrique! **NE PAS OUVRIR CET APPAREIL!** Ne contient aucune pièce intérieure qui peut être réparée par l'utilisateur!
- **NE JAMAIS** modifier cet appareil de chauffage. Ceci pourrait entraîner des blessures corporelles ou des dommages matériels. Toute modification de ce foyer annule complètement toutes les garanties.
- **TOUJOURS** éteindre cet appareil de chauffage avant de le débrancher de la prise électrique ou, s'il est câblé (raccordé au système de la maison), avant de couper l'alimentation électrique au disjoncteur. La prise électrique ne doit pas être couverte.
- **TOUJOURS** débrancher cet appareil de l'alimentation électrique avant de faire tout assemblage, entretien, ou avant de le déplacer.
- **NE JAMAIS** laisser cet appareil de chauffage sans surveillance. Débranchez **TOUJOURS** cet appareil de chauffage lorsque vous ne l'utilisez pas.
- **TOUJOURS** entreposer cet appareil de chauffage dans un endroit sec. **NE JAMAIS** utiliser ce foyer électrique s'il est mouillé.
- Utilisez cet appareil de chauffage **UNIQUEMENT** sur un circuit 120V CA 15A ou 240V CA 15A. Ne surchargez **JAMAIS** le circuit. Si cet appareil de chauffage déclenche le disjoncteur, débranchez tous les autres appareils sur le même circuit avant d'utiliser l'appareil à nouveau. Évitez de brancher d'autres appareils sur le même circuit.
- **NE JAMAIS** brancher cet appareil de chauffage dans une ancienne prise de courant ou une prise de courant fissurée ou dont les fils ou les connexions sont desserrées. Le branchement de cet appareil de chauffage dans une prise de courant défectueuse risque de provoquer un arc électrique dans la prise, laquelle risque de surchauffer ou de prendre feu.
- **ASSUREZ-VOUS** que la prise est branchée à fond dans la prise de courant! Des connexions défectueuses dans la prise de courant ou une prise partiellement branchée risque de surchauffer la prise de courant.
- Les appareils de chauffage consomment plus de courant que les petits appareils électroménagers. Une prise de courant peut surchauffer même si cela ne s'est pas produit avec d'autres appareils.

Consignes de sécurité importantes

- Pendant l'utilisation, vérifiez fréquemment la prise de courant ou sa plaque frontale pour voir si elle est **CHAUDE**! Si la prise ou la plaque est **CHAUDE**, cessez immédiatement l'utilisation et demandez à un électricien qualifié d'inspecter et/ou de remplacer la prise défectueuse.
- Cet appareil est doté d'une prise de courant polarisée (une fiche plus large que l'autre). Pour votre sécurité et afin de réduire le risque de choc électrique, le branchement de la fiche sur une prise polarisée ne peut être réalisé que d'une seule manière. Si la fiche de l'appareil ne rentre pas dans la prise murale, contactez un électricien qualifié. N'essayez pas de contourner cette fonction de sécurité.

SAUVEGARDEZ CES INSTRUCTIONS!

Certifications de l'appareil

Cet appareil a été soumis à des essais selon les normes de la CSA pour appareils de chauffage électriques à location fixe au Canada et aux États-Unis.



AVERTISSEMENT

Cet appareil doit être raccordé au réseau électrique et mis à la terre selon les normes locales ou, en l'absence de normes locales, selon la dernière édition du National Electrical Code ANSI/NFPA/70 aux États-Unis ou le Code Canadien de l'électricité CSA C22.1 in Canada.

Cet appareil est conforme à la partie 15 des règles de la FCC. L'opération est sujette aux deux conditions suivantes :

- (1) Cet appareil ne peut pas causer d'interférences nuisibles, et
- (2) Cet appareil doit accepter toute interférence reçue, y compris des interférences qui peuvent causer un mauvais fonctionnement.

AVERTISSEMENT FCC :

Tout changement ou modification non expressément approuvé par la partie responsable de la conformité pourrait annuler l'autorité de l'utilisateur à utiliser l'équipement.

Remarque : Cet équipement a été testé et déclaré conforme aux limites d'un appareil numérique de classe B, conformément à la partie 15 des règles de la FCC. Ces limites sont conçues pour fournir une protection raisonnable contre les interférences nuisibles dans une installation résidentielle. Cet équipement génère des utilisations et peut émettre de l'énergie de radiofréquence et, s'il n'est pas installé et utilisé conformément aux instructions, peut causer des interférences nuisibles aux communications radio. Cependant, il n'y a aucune garantie que des interférences ne se produiront pas dans une installation particulière. Si cet équipement cause des interférences nuisibles à la réception radio ou télévision, ce qui peut être déterminé en éteignant et en rallumant l'équipement, l'utilisateur est encouragé à essayer de corriger l'interférence par une ou plusieurs des mesures suivantes :

- Réorientez ou déplacez l'antenne de réception.
- Augmentez la distance entre l'équipement et le récepteur.
- Connectez l'équipement à une prise sur un circuit différent de celui auquel le récepteur est connecté.
- Consultez le revendeur ou un technicien radio/TV expérimenté pour obtenir de l'aide.

L'appareil a été évalué pour répondre aux exigences générales d'exposition aux RF. L'appareil peut être utilisé sans restriction dans des conditions d'exposition portables.

Spécifications techniques

Spécifications

Tension d'alimentation	AC 120V 60 Hz	AC 240V 60HZ
Puissance de consommation maximum	1400W	2800W
	4777 BTU/hr	9557 BTU/hr

Modèle	HE6-LC	HE6-LE
Puissance, effet de flamme	48W	14,7W
Power for fuel bed effect	4.5W	14,4W
Puissance, lit de combustion + éclairage bûches + éclairage intérieur	14W	23,1W
Puissance, éclairage d'ambiance	9W	9W

La tension d'alimentation peut être modifiée de 120 V à 240 V à l'aide du commutateur situé dans l'appareil derrière la fenêtre—voir.

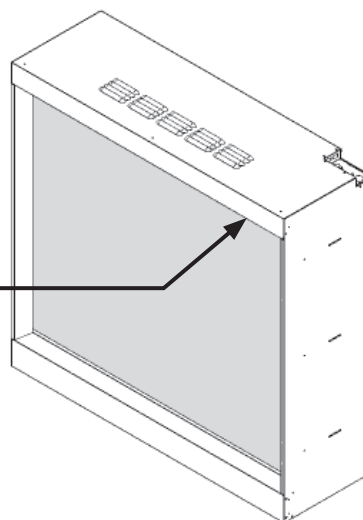
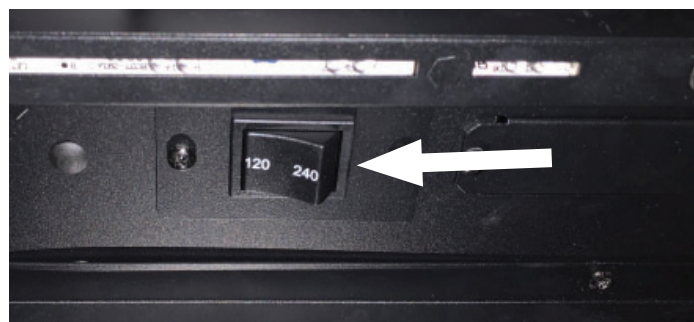

Mise en garde

AVANT l'installation, assurez-vous que le commutateur de tension situé derrière la vitre avant de l'appareil soit réglé à la tension utilisée par le foyer. La connexion au 240 V exige le câblage.

Plaque signalétique

La plaque signalétique est située derrière le panneau latéral gauche devant la vitre.



FOYER ÉLECTRIQUE

MODÈLE : HE6-LC
TENSION : 120 V/240 V CA
FRÉQUENCE : 60 Hz
PUISSANCE : 1400 W/2800 W
N° de SÉRIE : _____



WIFI Module
FCC ID:2ANDL-WBR3
IC:23243-WBR3

Distribué par Miles Industries Ltd
Fabriqué par Charlton & Jenricks Ltd

Fait en Chine

FOYER ÉLECTRIQUE

MODÈLE : HE6-LE
TENSION : 120 V/240 V CA
FRÉQUENCE : 60 Hz
PUISSANCE : 1400 W/2800 W
N° de SÉRIE : _____



WIFI Module
FCC ID:2ANDL-WBR3
IC:23243-WBR3

Distribué par Miles Industries Ltd
Fabriqué par Charlton & Jenricks Ltd

Fait en Chine

Contenu de l'emballage

1. Déballez l'appareil soigneusement. Assurez-vous qu'il soit intact et qu'il n'ait subi aucun dégât durant le transport. Assurez-vous également qu'aucune pièce n'ait été exposée à l'eau. En cas de doute, n'utilisez pas l'appareil et contactez votre détaillant.
2. Gardez les emballages de plastique hors de la portée des enfants.
3. Conservez l'emballage d'origine pour pouvoir le réutiliser en cas de réclamation.
4. Assurez-vous que toutes les pièces soient enlevées de l'emballage.

 <p>Foyer</p>	 <p>Poignée magnétique (2)</p>	 <p>Ventouse (orange) (2)</p>	 <p>Boulon de nivelage (4)</p>
 <p>Piles AAA (R03) (2)</p>	 <p>Télécommande</p>	 <p>Support télécommande</p>	 <p>Boulons, supports de bûches (4)</p>
 <p>Support de bûche A</p>	 <p>Support de bûche B</p>	 <p>Support de bûche C</p>	 <p>Support de bûche D</p>
 <p>Braises de verre (1 jeu)</p>	 <p>Vis ST3*16 (2)</p>	 <p>Cheville à expansion (2)</p>	 <p>Cordon d'alimentation 7,8' [2,83 m]</p>
 <p>Mode d'emploi</p>			

Dimensions de l'appareil

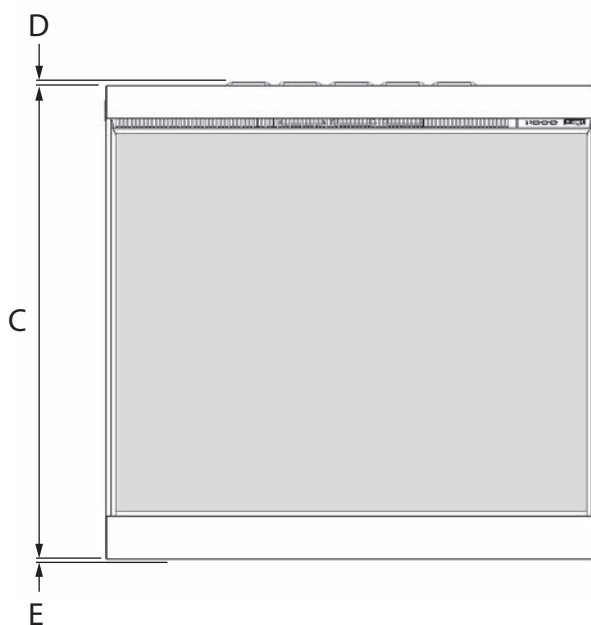
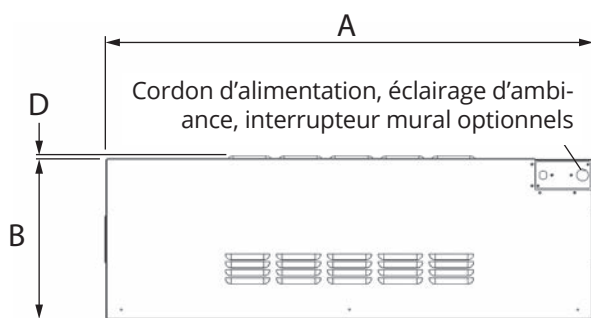

NOTE : L'appareil est fourni avec des boulons de nivelage pour surface inégale (emballés séparément)

	HE6-LC	HE6-LE
A - Largeur	36" [915 mm]	
B - Profondeur	11-3/4" [299 mm]	14-5/8" [371 mm]
C - Hauteur	34-1/2" [877 mm]	
D - Évents	1/4" [6 mm]	
E - Boulons de nivelage	1/4" [6 mm]	

ATTENTION!

Les dégagements aux combustibles ne sont pas les mêmes que les dimensions de la cavité ou de la charpente qui contiendra l'appareil.

Les dimensions montrées sur cette page sont celles de l'appareil seulement.

Les dimensions conseillées pour cavité ou charpente sont légèrement plus larges que l'appareil afin d'assurer assez d'espace pour le câblage et de compenser pour les variations possibles des matériaux utilisés dans la construction de ces structures.

Voir pages 14-15 pour les dimensions de cavité ou charpente.

Dégagements des combustibles

Dessus : 0

Dessous : 0

Côtés : 0

Arrière : 0

Devant : Minimum 39" [1 m]

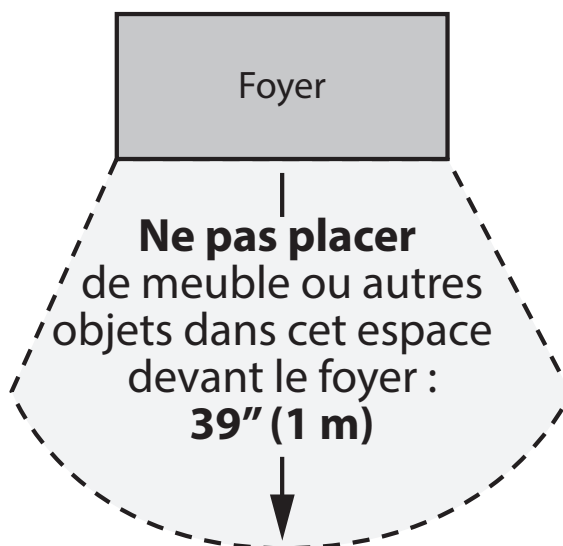

Accessoires

Lits de combustion

Chaque appareil est offert avec deux lits de combustion optionnels :

HE6GLSK Bûches traditionnelles incandescentes, et
HE6GBLK Bûches de bouleau incandescentes.

- **HE6GLSK—Bûches traditionnelles**



- **HE6GBLK—Bûches de bouleau**



Éclairage d'ambiance

Cet appareil peut être installé avec les bandes d'éclairages DEL optionnelles, jusqu'à 9 Watts.

- **MLLED9W—Bande DEL 9 Watts de 3 m + connecteur de 1 m**



- **MLEC—1 meter extension cable**



- **ML2WS—2 way splitter cable max 1 per fireplace**



Cet appareil peut être installé avec l'Interrupteur mural optionnel EWSK fourni avec un câble de 8 mètres (26,25 pieds).

L'interrupteur mural permet d'allumer/éteindre le foyer, changer entre les paramètres MyFLAME et opérer le radiateur—voir "Interrupteur mural" à la page 26. Veuillez noter que l'interrupteur mural ne peut être programmé; cela peut être fait à l'aide de l'application mobile—voir "Application mobile" à la page 26.

Interrupteur mural



Des devantures sont offertes séparément pour faciliter la finition du contour de l'appareil lors d'une installation dans un âtre ou dans un mur. Installez-les selon le guide d'installation fourni avec chaque devanture.

- HE6CFV—Devanture Clearview. Offre une couverture minimale sur trois côtés du foyer.

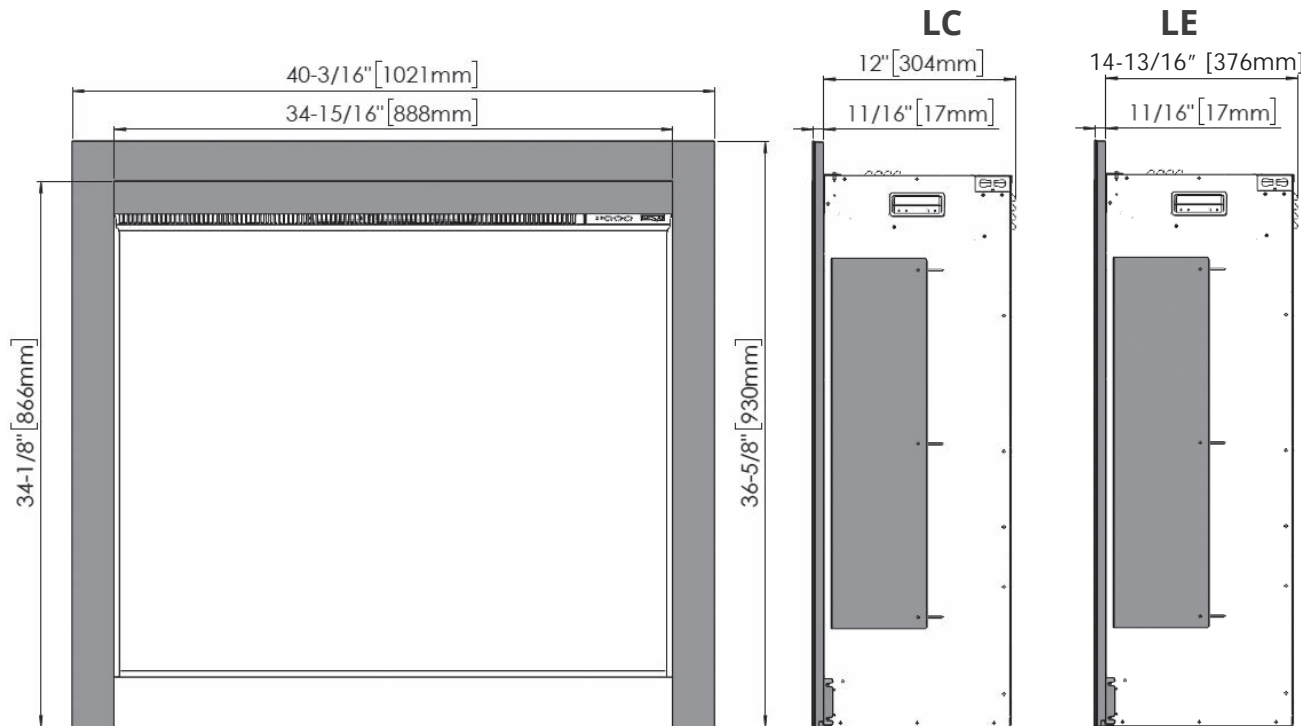

- HE6ED—Devanture Edgemont à 4 côtés. Offre une couverture minimale sur 4 côtés du foyer. NOTE : Cette devanture dépasse de 3/4" (19 mm) le bas du foyer.

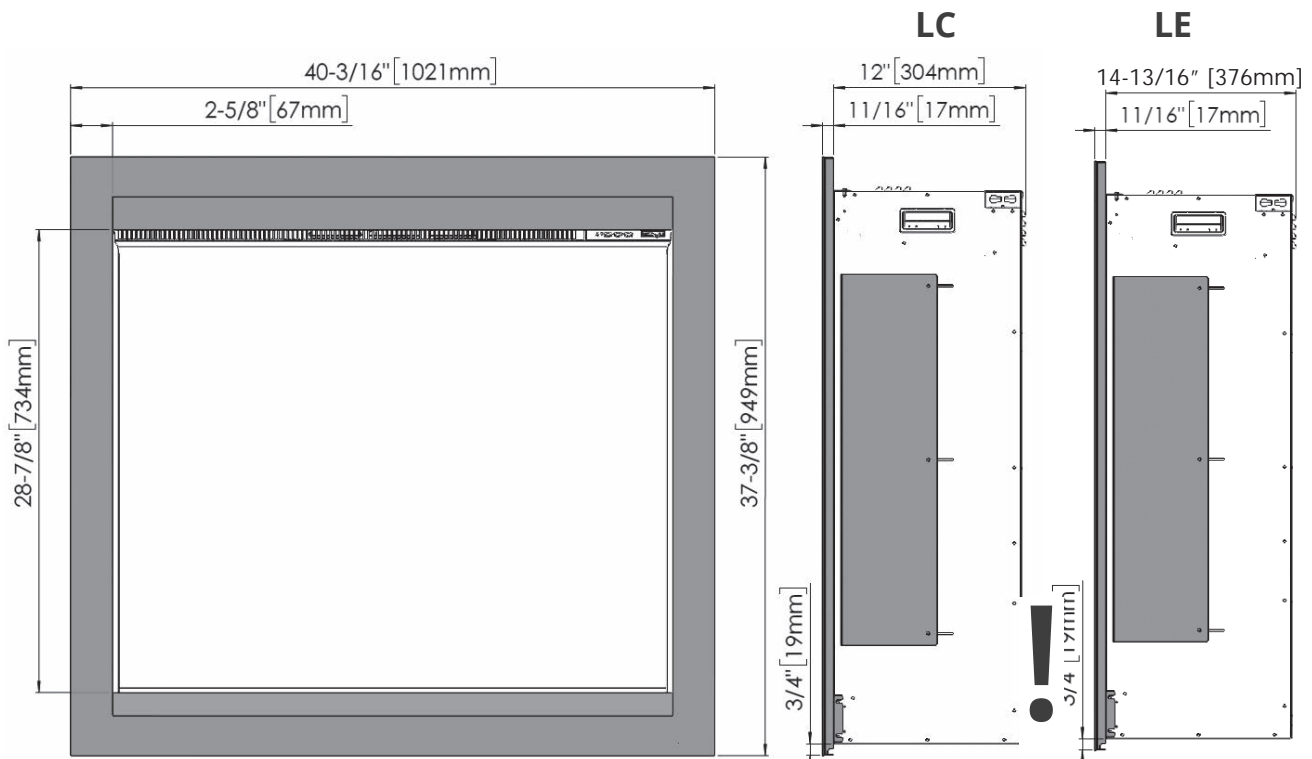

- HE6CIK—Encadrement minimaliste. Permet une finition nette au périmètre du foyer.

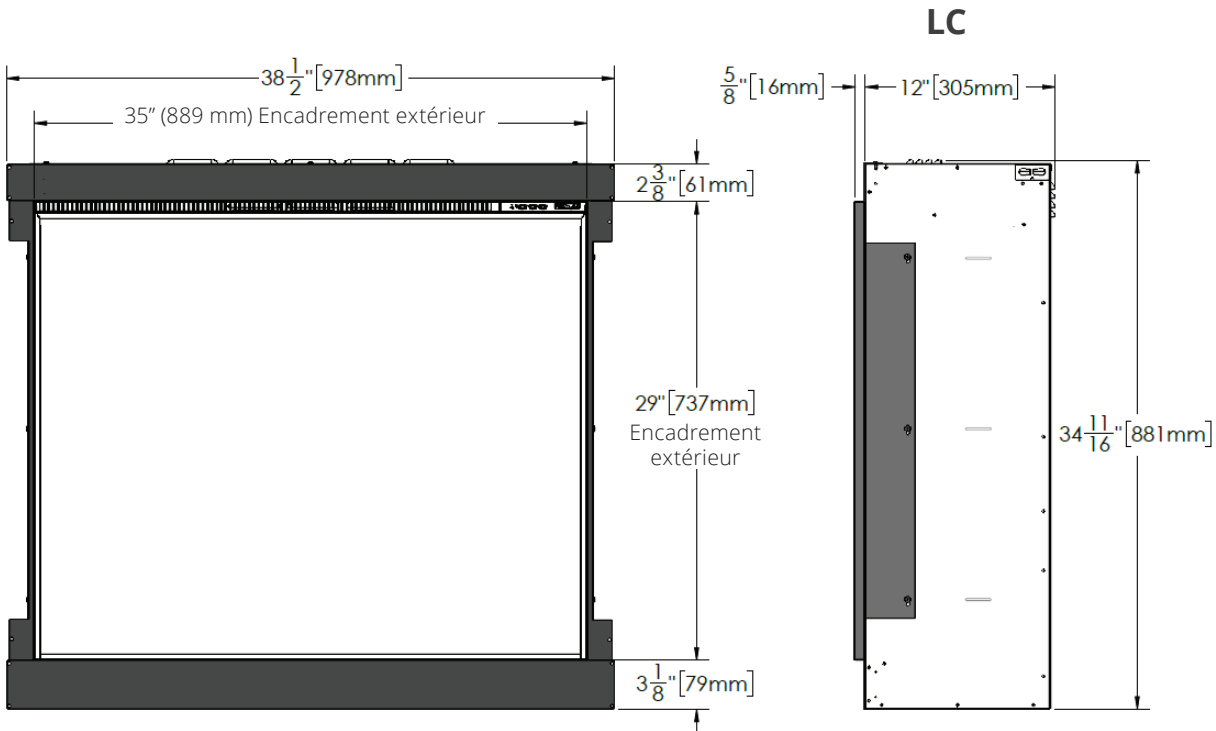

ATTENTION!

- L'installation du foyer HE6 avec l'encadrement minimaliste CIK rendra l'appareil encastré dans le mur de façon permanente.
- Le foyer HE6 inclut un cordon d'alimentation à brancher dans une prise de courant. Alternativement, le foyer peut être câblé—voir "Câblage—Raccordement au système électrique de la maison" à la page 18.
- Prenez en considération la facilité d'accès à la prise de courant si vous utilisez le cordon d'alimentation. Consultez les normes locales et nationales.

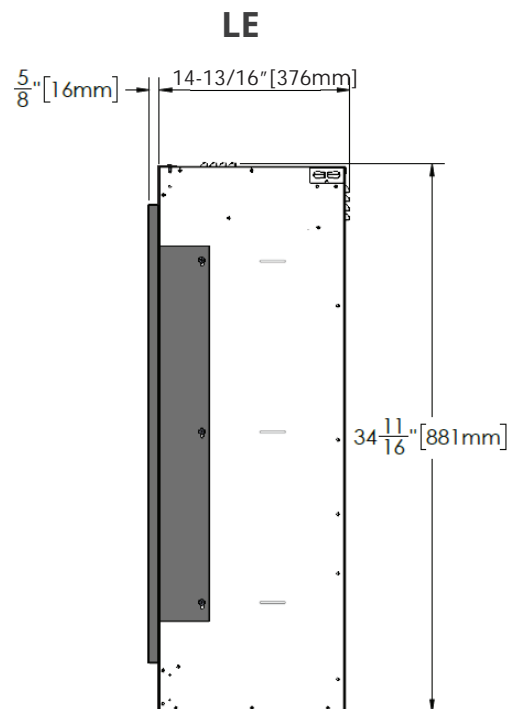

Préparation

PRÉPARATION AVANT L'INSTALLATION

Outils

Un tournevis, un niveau à bulle et une perceuse sont requis.

Emplacement de l'appareil

Votre nouveau foyer électrique peut être installé soit dans unâtre existant ou encastré dans le mur. Cependant, avant de choisir l'emplacement, veuillez à respecter les consignes générales suivantes :

- Pour de meilleurs résultats, installez l'appareil à l'abri des rayons solaires et des endroits humides.
- L'appareil doit être branché sur une prise électrique mise à la terre et la prise doit être facilement accessible pour permettre le débranchement.

En vous assurant que les connexions électriques soient effectuées en toute sécurité et conformément aux normes en vigueur, vous pouvez utiliser différents matériaux pour l'encastrement et la finition. Assurez-vous que la charpente d'encastrement et la finition du mur peuvent supporter leur propre poids et qu'ils ne dépendent pas de l'appareil pour les soutenir. Envisagez de doubler la surface interne du matériau de finition afin de réduire l'amplification du bruit en utilisant de la laine de verre ou similaire.

Installation dans unâtre existant

Lorsque l'appareil doit être installé dans unâtre existant ou près d'une cheminée ouverte, il est important que la cheminée et les ouvertures soient bloqués, par exemple avec de la laine minérale pour éviter le tirage d'air négatif qui pourrait entrer en conflit avec l'air du radiateur du foyer.

De plus, l'âtre et la cheminée devraient être nettoyés incluant la cavité, le bac à cendres pour éviter que de la poussière/ cendres entrent dans l'appareil ou soit circulés dans la pièce.

Encastrement—âtre existant

Nettoyez et isolez l'âtre du foyer existant

Quelques consignes devraient être observées avant d'insérer le HE6 dans l'âtre du foyer existant, incluant les dimensions minimales de la cavité exigées tel qu'indiqué ci-dessous.

- **Nettoyez l'âtre et la cheminée.** Procédez au ramonage de la cheminée et au nettoyage de l'âtre du foyer incluant le bac à cendres et la trappe à ramoner avant d'installer le foyer HE6. Les résidus de créosote et de suie dans l'âtre de la cheminée ou dans la trappe à ramoner peuvent causer des odeurs désagréables ou tacher les surface environnantes une fois le HE6 installé. Consultez un ramoneur pour connaître le meilleur moyen d'effectuer le nettoyage.
- **Registres existants.** Fermez les registres.
- **Bordures de retenue des cendres.** Certains foyers—particulièrement les préfabriqués—ont une bordure surélevée au bord avant pour retenir les cendres. Vérifiez bien les dimensions requises afin de vous assurer qu'il y aura assez d'espace derrière cette bordure pour installer le HE6 (certaines bordures peuvent être enlevées de la base réfractaire).

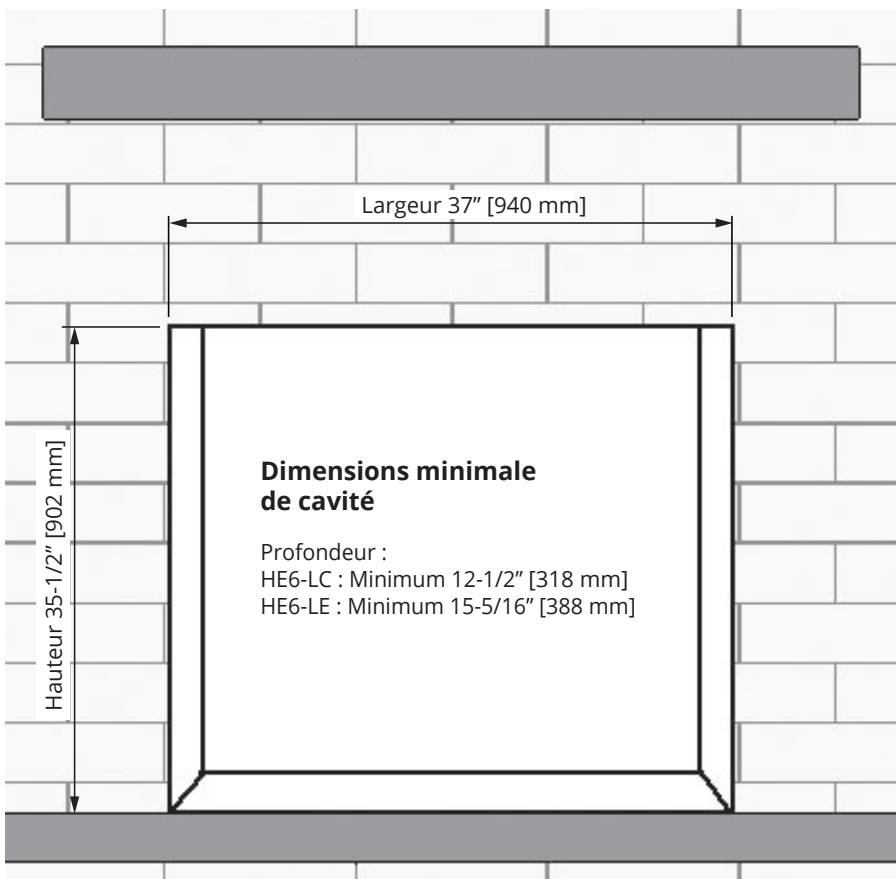

Préparation

Encastrement—nouvelle charpente

Installation dans une charpente

- **Préparez la charpente.** À titre indicatif, voir l'illustration ci-dessous.

NOTE

Assurez-vous de placer l'appareil sur une surface parfaitement plane et ferme pour éviter les vibrations et le mouvement une fois la finition posée.

- **Finition du mur.** Les surfaces dures peuvent amplifier les sons. Par exemple, considérez l'ajout d'une sous-couche moletonnée au dos du matériau de finition du mur.



Mise en garde

Lorsque la connexion est câblée assurez-vous que le câble électrique soit d'au moins 12" de long car l'appareil doit être sorti de la cavité pour le service.

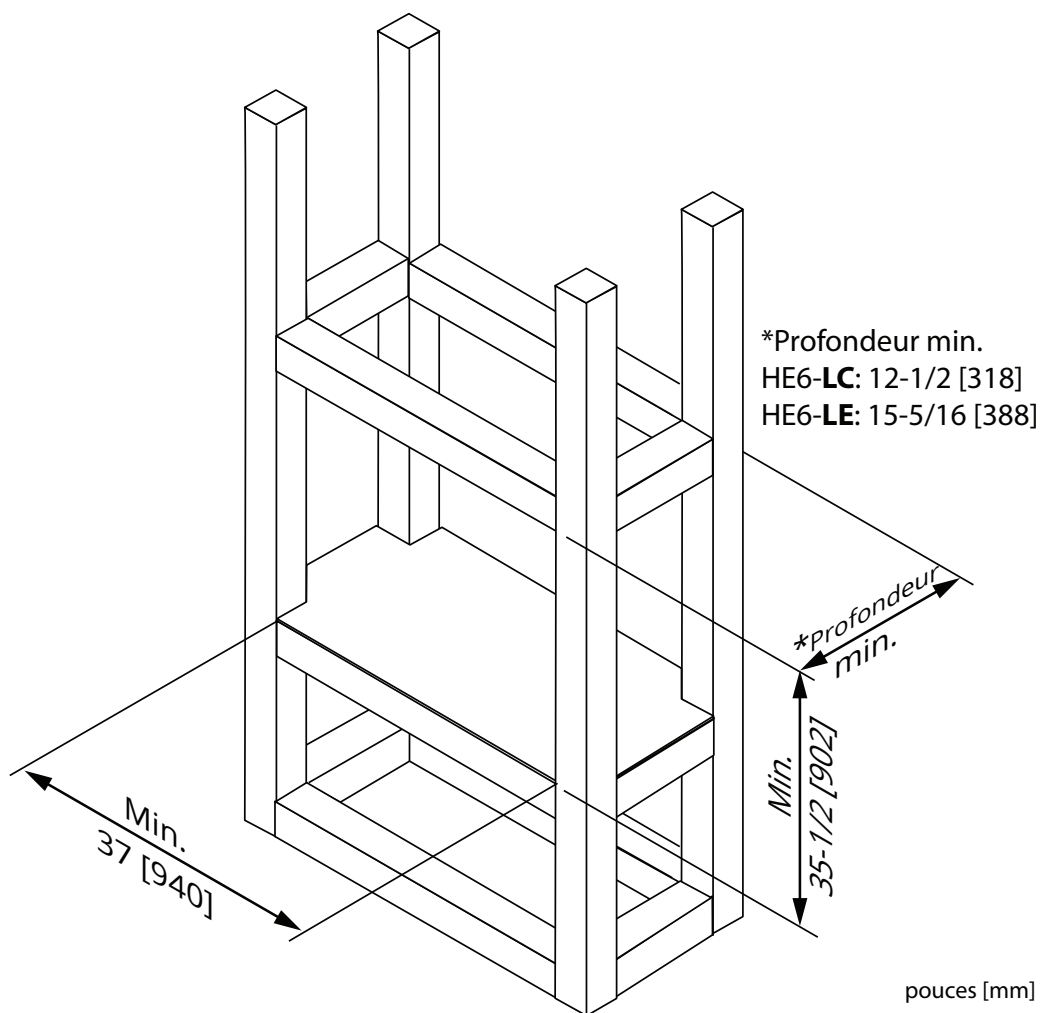

Préparation

Éclairage/Interrupteur mural

Branchez l'Éclairage d'ambiance

La trousse d'Éclairage d'ambiance est optionnelle et vendue séparément. Utilisez seulement l'Éclairage d'ambiance de marque Valor. L'usage d'autres marques peut ne pas fonctionner et annulera la garantie.

Trousses offertes :

Pour le HE6 : maximum 9 W

- MLED9W—Bande DEL 9 W de 3 m (9'10")
+ Connecteur de 1 m (39")

Accessoires additionnels optionnels pour l'éclairage :

- MLEC—Câble de rallonge de 1 m (39")
- ML2WS—Câble diviseur double (max 1 par foyer)

Le branchement du câble pour l'éclairage d'ambiance est à l'arrière de l'appareil près de la sortie du cordon d'alimentation. Pour brancher l'éclairage d'ambiance, suivez le guide d'installation fourni avec la trousse d'éclairage d'ambiance.

⚠ AVERTISSEMENT

NE PAS EXCÉDER la tension indiquée pour l'éclairage d'ambiance ci-dessus et à la section Spécifications techniques afin d'éviter qu'un court-circuit ne compromette le fonctionnement de l'appareil.

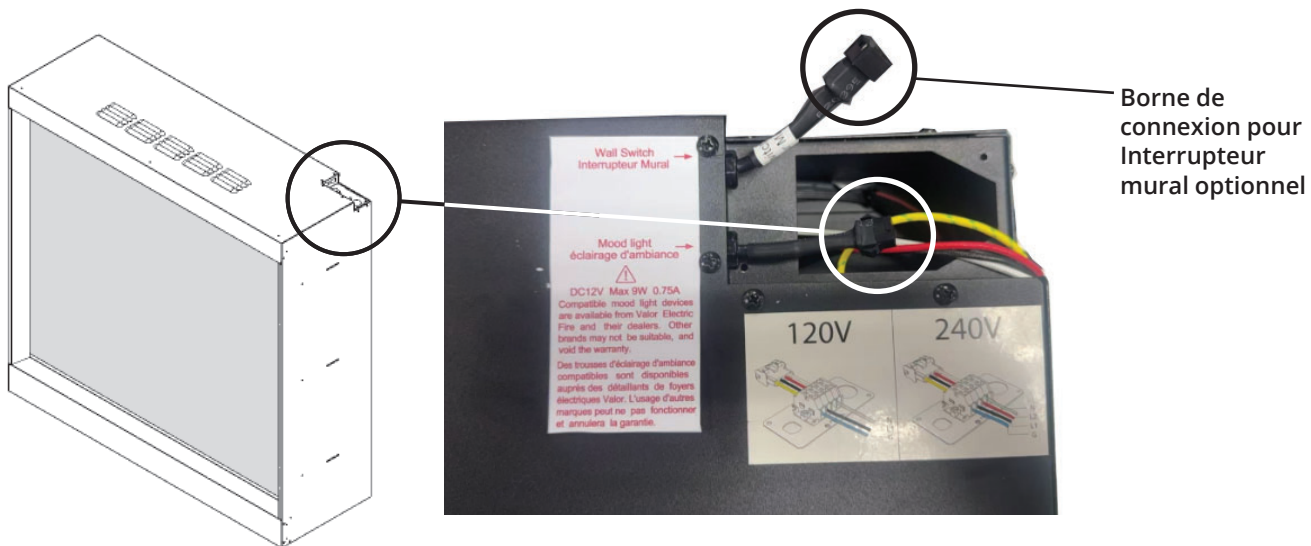

Branchez l'Interrupteur mural optionnel

L'Interrupteur mural optionnel est vendu séparément.

EWSK—Interrupteur mural : 1 interrupteur mural + câble de 8 mètres (26,25 pieds).

La borne de connexion pour l'interrupteur mural se trouve au coin supérieur arrière droit de l'appareil, près de la sortie pour l'alimentation électrique—voir l'image ci-dessus. Pour brancher l'interrupteur au foyer, voir les instructions fournies avec l'interrupteur.

Préparation

Raccordement électrique

Raccordez l'alimentation électrique

Cet appareil peut fonctionner sur le 120 V ou 240 V. Pour changer la tension d'alimentation, accédez au commutateur à l'intérieur du foyer—voir "Enlevez la vitre avant" à la page 19.

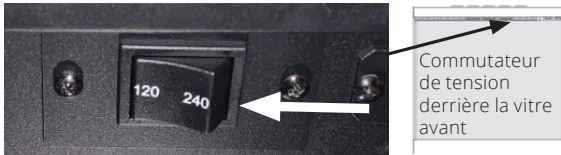

Cordon d'alimentation

Cet appareil est pré-assemblé pour le câblage au système électrique. Cependant, il inclut un cordon d'alimentation électrique à 3 broches de 7,8 pieds (2,38 m) à raccorder à l'appareil lorsque l'on souhaite le brancher dans une prise de courant mise à la terre à 3 broches au lieu de le câbler.

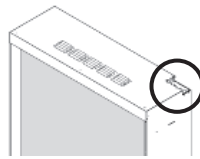

Installation du cordon d'alimentation

Suivez les étapes ci-dessous pour installer le cordon d'alimentation.

1. Repérez la plaque d'accès au coin supérieur arrière de l'appareil et détachez-la à l'aide d'un tournevis Phillips (2 vis).



2. Tirez la plaque d'accès et débranchez sa borne de connexion de celle de l'appareil.

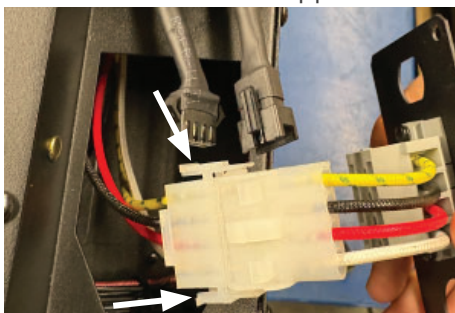

⚠ Mise en garde

AVANT l'installation, assurez-vous que le commutateur de tension derrière la vitre avant de l'appareil soit réglé à la tension utilisée par le foyer.

⚠ AVERTISSEMENT

Tout raccordement électrique doit être effectué par un électricien qualifié et doit être câblé électriquement et mis à la terre selon les normes des codes locaux ou, en l'absence de code locaux, selon *National Electrical Code ANSI/NFPA 0* aux États-Unis ou le *Code Canadien de l'électricité CSA C22.1* au Canada.

L'appareil peut être câblé pour utiliser la tension d'alimentation 120 V. Il DOIT ÊTRE CÂBLÉ pour utiliser la tension d'alimentation 240 V.

3. Branchez la borne du cordon d'alimentation à celle du foyer en vous assurant que les fils des deux bornes correspondent tel qu'indiqué.

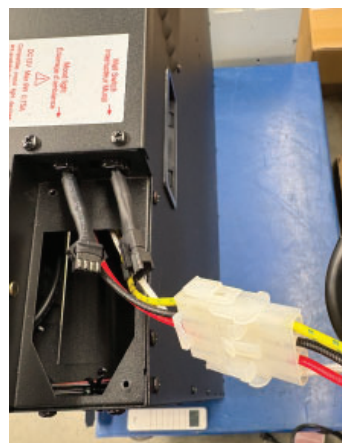

Préparation

Raccordement électrique

4. Réinsérez les fils dans le foyer en orientant la plaque d'accès de façon à ce que le cordon d'alimentation soit au bord du côté de l'appareil tel qu'indiqué ci-dessous. Fixez la plaque avec les vis enlevées à l'étape 1 (2 vis).



Câblage—Raccordement au système électrique de la maison

Alternativement, l'appareil peut être raccorder au système électrique de la maison en enlevant la plaque d'accès et en raccordant les fils électriques à la borne de la plaque, suivant les étapes illustrées ci-dessous. La plaque d'accès sera placée ensuite de façon à ce que le trou de 22 mm repose sur la découpe au coin supérieur droit à l'arrière de l'appareil. Une bride de cordon devra être installée sur le trou de 22 mm pour le câblage.

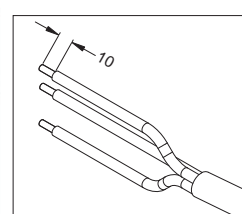
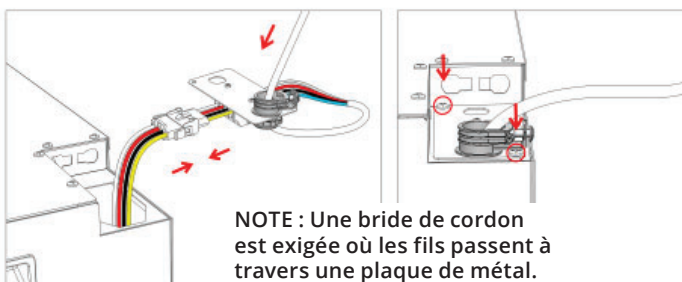
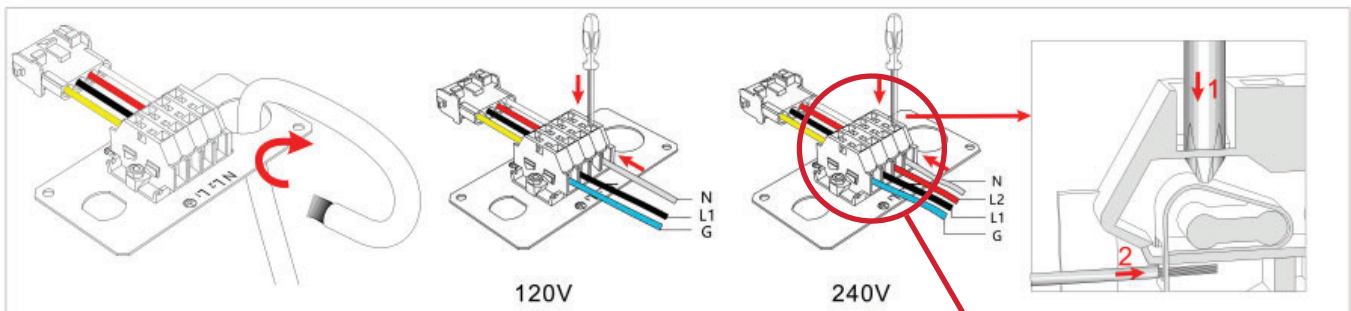

NOTE : La longueur du fil dénudé est de 0,4 pouce (10 mm).

IMPORTANT! Câblage 240 V : Menez L1 et L2 jusque dans le bornier; ne les liez pas ensemble hors de l'appareil.

Préparation

Préparez l'appareil

Enlevez la vitre avant

1. Placez les poignées magnétiques fournies en haut et en bas d'un des panneaux latéraux. Ces panneaux sont fixés par des aimants.

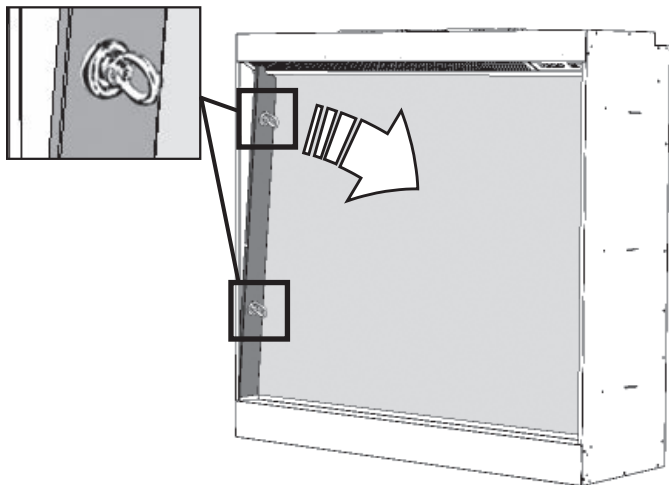

2. Tirez le panneau vers le centre de l'appareil, saisissez-le et enlevez-le.
Alternativement, vous pouvez enlever les panneaux latéraux en insérant un doigt dans la découpe en haut du panneau et en tirant dessus.

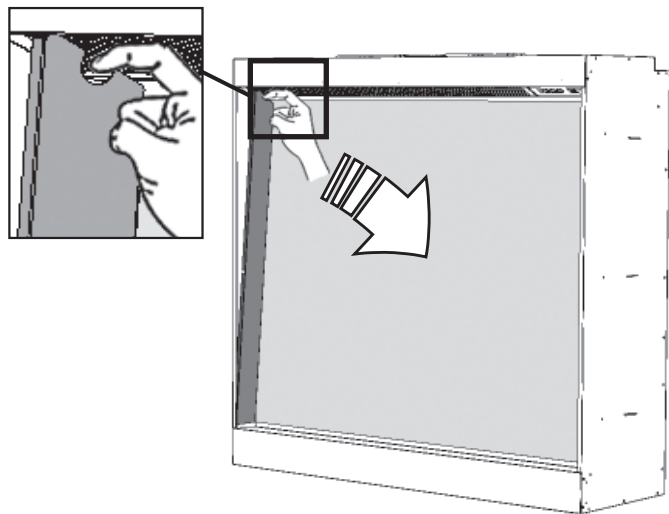

3. Répétez avec l'autre panneau latéral.

Enlèvement de la fenêtre

4. À chaque bout du panneau horizontal en bas de la fenêtre, détachez les deux vis (4 au total) les retenant. Enlevez le panneau avec les deux poignées magnétiques.

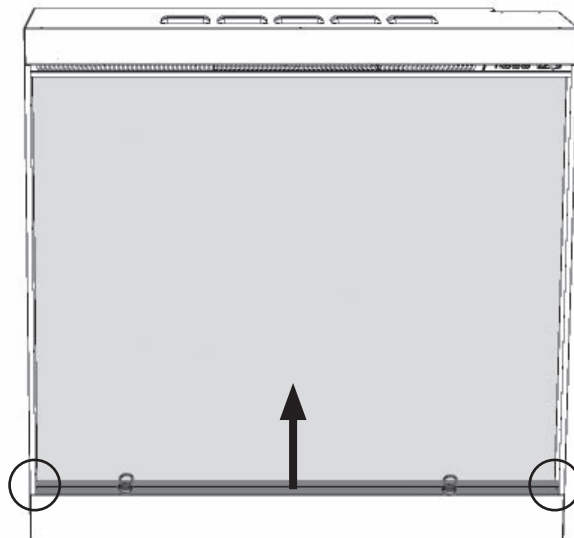

Préparation

Enlèvement de la fenêtre

5. Placez la ventouse orange fournie au milieu du panneau de verre puis verrouillez-le selon les illustrations ci-dessous. En tenant la ventouse, soulevez la vitre légèrement vers le haut puis tirez doucement le bas de la vitre vers vous.

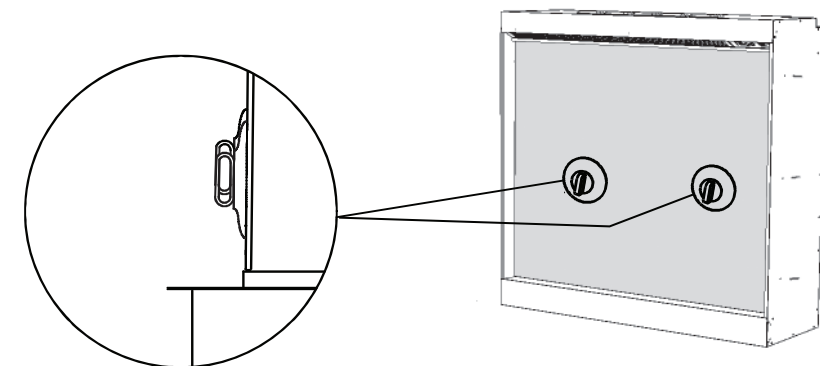

6. Placez votre autre main sous le bord de la vitre pour la soutenir et libérez-la de la bordure du haut. Mettez-la de côté dans un endroit sûr pour éviter de l'endommager.

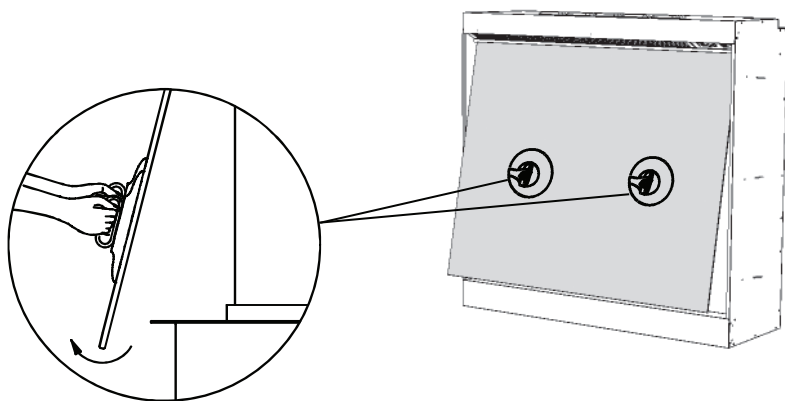

Installation

Appareil

Insérez le foyer dans l'âtre préparé du foyer existant ou dans la charpente construite à cet effet.

Branchez le foyer ou câblez-le. Voir les détails à la section *"Raccordez l'alimentation électrique"* à la page 17 dans ce guide.

Vérifiez la fonction du foyer. Voir la section *"Commandes manuelles"* à la page 22 pour tous les détails.

Lit de combustion

Une fois l'appareil en position finale, installez le lit de combustion. Pour faciliter l'installation des diverses pièces du lit d'alimentation, allumez l'éclairage du foyer. Voir le panneau de commandes manuel du foyer—page 24—ou utilisez la télécommande—voir *"Lit de combustion/Effet incandescent/Synchro"* à la page 24.

Réinstallez la vitre

En order inverse, réinstallez la vitre sur le foyer, en faisant attention lorsque vous la manipulez—référez-vous aux pages 21-22 pour plus de détails.

1. Insérez la vitre derrière le bande noire du haut puis poussez le bas de la vitre en place.
2. Réinstallez le panneau horizontal du bas et fixez-le avec deux vis.
3. Réinstallez les panneaux latéraux magnétiques, plaçant le haut en premier puis le bas.

Devanture

Voir la section Accessoires aux pages 12-13 de ce guide pour connaître les dimensions des Devantures offertes.

Installez les devantures selon le guide d'installation accompagnant chacune.

Mode d'emploi

AVANT D'UTILISER

AVERTISSEMENT

N'UTILISEZ PAS l'appareil s'il est endommagé ou ne fonctionne pas bien. Si vous pensez que l'appareil est endommagé ou qu'il ne fonctionne pas correctement, appelez un technicien qualifié en vue d'inspecter l'appareil et de remplacer toute pièce du système électrique si nécessaire, avant de réutiliser l'appareil.

AVERTISSEMENT

Afin de réduire les risques d'incendie, maintenez les tissus, textiles, rideaux ou autres matériaux inflammables à une distance minimale de 39 pouces (1 mètre) de la sortie d'air.

ASSUREZ-VOUS que la fiche du cordon d'alimentation soit bien enfoncée dans la prise de courant. Une mauvaise connexion ou une fiche mal enfoncée risque de surchauffer la prise de courant.

NE PAS débrancher l'alimentation électrique quand l'appareil fonctionne. Utilisez la télécommande pour éteindre l'appareil et assurez-vous que l'interrupteur principal est en position d'arrêt avant de débrancher ou de couper le courant à l'appareil.

L'appareil peut être commandé de trois différentes manières :

- manuellement,
- avec la télécommande,
- avec l'interrupteur mural (optionnel), ou
- avec l'application mobile iOS/Android C&JsmartFire.

Support de manette télécommande

Un support mural pour la manette de télécommande est inclus avec le foyer de même que deux vis et chevilles murales.

Installez-le dans la même pièce que l'appareil, loin du soleil ou autres sources de chaleur.

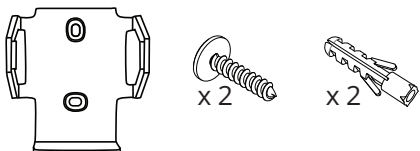

Commandes manuelles

PANNEAU COMMANDES MANUELLES

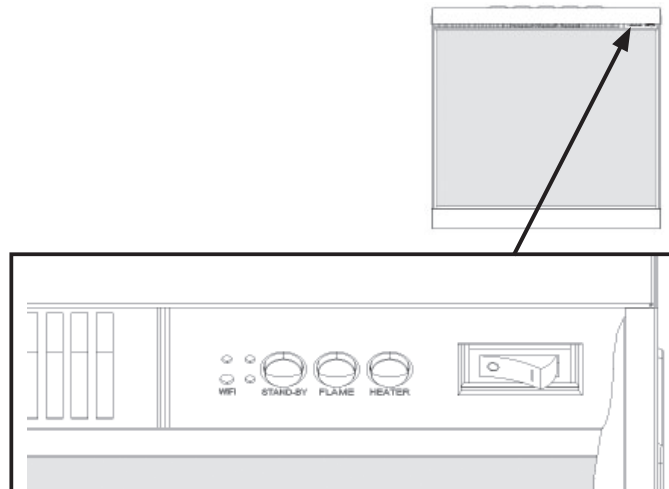

COMMUTATEUR MARCHÉ/ARRÊT

Appuyez sur "I" pour allumer le foyer; appuyez sur "O" pour l'éteindre.

STAND-BY (VEILLE)

Appuyez sur STAND-BY (veille) pour allumer l'appareil réglé aux derniers paramètres, sans chaleur. Cette fonction met l'appareil en mode de veille avec toutes les fonctions éteintes.

FLAME (FLAMMES)

Appuyez sur FLAME (flamme) de façon répétée pour faire défiler les 6 modes de fonctionnement prévus ainsi que les 3 modes pré-programmables personnalisés.

HEATER

Appuyez sur HEATER (chauffage) pour faire défiler les options de chaleur LOW-HIGH-OFF-AUTO* (BAS RÉGIME-HAUT RÉGIME-ARRÊT-AUTO*) (*AUTO ne fonctionne que lorsque programmé dans l'application mobile).

WIFI

Appuyez pour allumer ou éteindre la fonction WiFi. Un témoin DEL sur le bouton indique que le WiFi est en fonction. Tenez le bouton pour 3 secondes pour entrer en mode de jumelage.

Désactivation des bips sonores

Chaque fois qu'un bouton est pressé sur l'appareil ou sur la télécommande, un bip sonore se fait entendre. Pour désactiver cette fonction, appuyez et tenez le bouton **FLAME** pendant 3 secondes jusqu'à ce que vous entendiez deux bips.

TÉLÉCOMMANDE

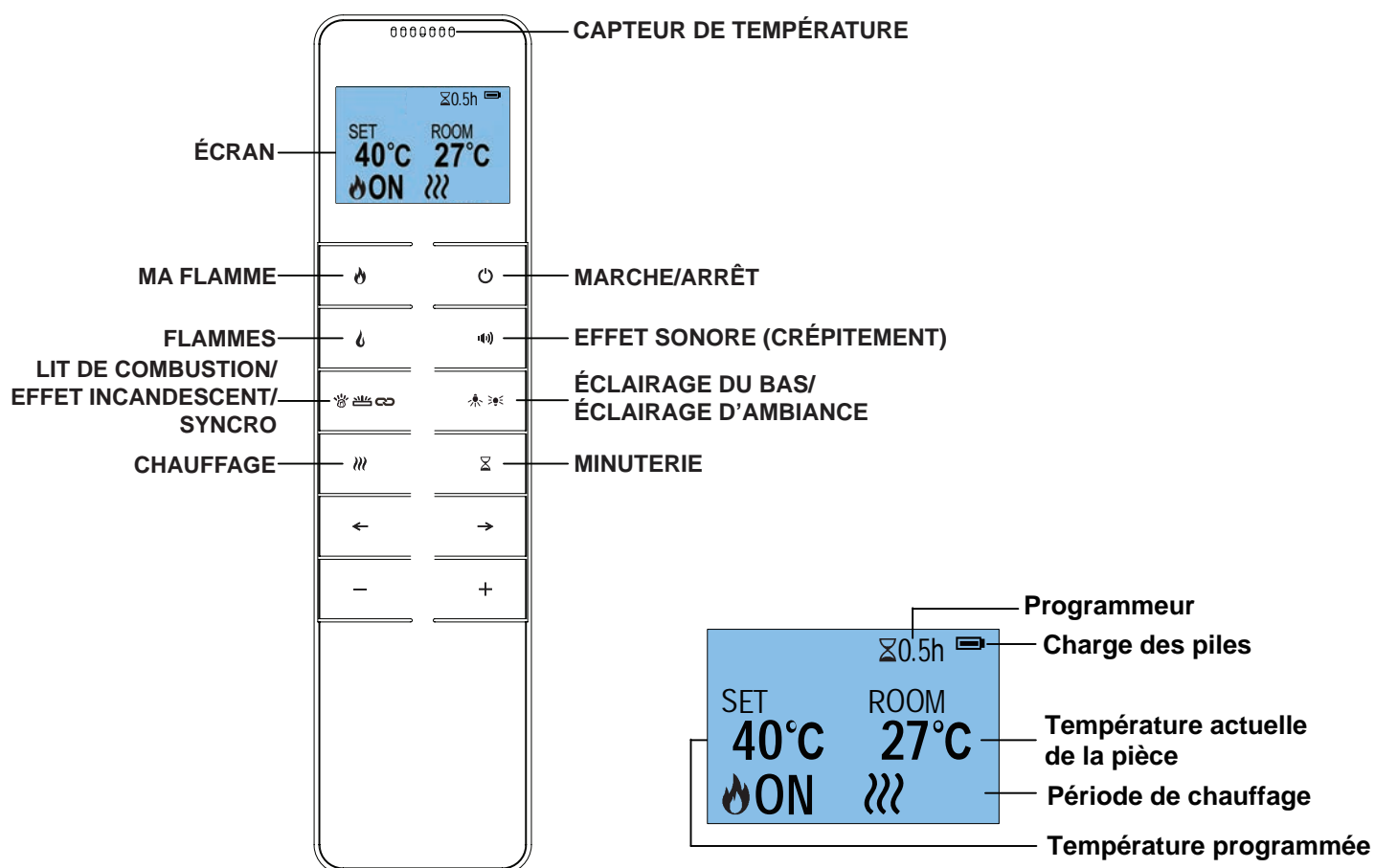



NOTE

La télécommande doit être dans la même pièce que l'appareil car elle contient le thermostat qui règle la puissance calorifique. De plus, lorsque l'application mobile est utilisée, la télécommande doit être dans la même pièce que l'appareil, munie de piles et doit fonctionner pour assurer le contrôle précis de la température.



Configuration de la télécommande

La fréquence de communication entre l'appareil et la télécommande est configurée en usine. Si vous avez des difficultés de communication entre la télécommande et l'appareil, appuyez et tenez le bouton MARCHE/ARRÊT  sur la manette et vous entendrez un bip. La télécommande sera connectée à l'appareil.

Ma Flamme

Appuyez sur  pour entrer dans l'écran Ma Flamme. Appuyez sur  et  pour sélectionner un des 6 modes Ma Flamme (+3 modes qui peuvent être programmés par l'utilisateur).

Trois modes additionnels peuvent être pré-réglés par l'utilisateur. Simplement choisir la couleur de la flamme et son niveau de luminosité, de même que la couleur du lit et son niveau de luminosité. Une fois la combinaison désirée choisie, appuyez et tenez le bouton Ma Flamme pour 3 secondes jusqu'à ce que l'écran DEL affiche Ma Flamme sauvegardée à 7.

Appuyez sur  ou  pour sélectionner un numéro de réglage entre 7 et 9. Appuyez et tenez  pendant 3 secondes pour confirmer le réglage.

Mode d'emploi

Télécommande

Effet de flammes

Appuyez sur  une fois pour entrer dans l'écran de réglage des flammes.

Appuyez sur ← et → pour sélectionner entre 16 couleurs différentes de flammes et OFF (arrêt).

Appuyez sur – et + pour sélectionner 5 niveaux de luminosité.

Lit de combustion/Effet incandescent/Synchro

Appuyez **une fois** sur  pour entrer dans le mode **lit de combustion**.

Appuyez sur ← et → pour sélectionner 9 couleurs différentes de lit de combustion et OFF (arrêt). Le neuvième choix défile toutes les couleurs.

Appuyez sur – et + pour sélectionner 5 niveaux de luminosité.

Appuyez **deux fois** sur  pour entrer dans le mode **effet incandescent**.

Appuyez sur ← et → pour sélectionner 9 couleurs différentes de lit de combustion et OFF (arrêt). Le neuvième choix défile toutes les couleurs.

Appuyez sur – et + pour sélectionner 5 niveaux de luminosité.

Appuyez **trois fois** sur  pour entrer dans le mode **synchro**.

Appuyez sur ← et → pour régler le lit de combustion et l'effet incandescent simultanément.

Appuyez sur – et + pour sélectionner 5 niveaux de luminosité.

Éclairage du haut/Éclairage d'ambiance

Note : Si l'éclairage d'ambiance n'est pas connecté, assurez-vous que la luminosité soit réglée sur zéro.

Pressez **une fois** jusqu'à ce que  soit affiché sur l'écran pour entrer dans le mode **éclairage du haut**.

Pressez les boutons ← et → pour sélectionner une des 2 couleurs d'éclairage et ARRÊT.

Pressez les boutons – et + pour sélectionner parmi les 5 réglages de luminosité.

Pressez **deux fois** jusqu'à ce que  soit affiché sur l'écran pour entrer dans le mode **éclairage d'ambiance**.

Pressez les boutons ← et → pour sélectionner parmi les 13 couleurs d'éclairage d'ambiance (le 13^{ème} réglage correspond au mode défilement des couleurs).

Pressez les boutons – et + pour sélectionner parmi les 5 réglages de luminosité.

Effet sonore de crépitemment

Appuyez sur  pour accéder au menu de l'effet sonore.

Appuyez sur ← et → pour allumer/éteindre l'effet sonore.

Appuyez sur – et + pour régler 5 niveaux de volume.

Mode Chaleur

Appuyez sur  pour faire défiler les options de chaleur : LOW-HIGH-OFF-AUTO (Bas régime-Haut régime-Arrêt-Auto) (**l'option AUTO ne fonctionne qu'avec l'application mobile, lorsqu'elle a été programmée.**)

Pour changer entre les degrés de température °C et °F, appuyez et tenez ← ou → pour 3 secondes.

Appuyez sur – et + pour régler la température de la pièce désirée, de 5 à 40 °C (41 à 104 °F).

NOTE : Il est normal que le chauffage de l'appareil s'arrête de temps en temps. Ceci se produit quand la température ambiante est égale ou supérieure à la température réglée sur la télécommande.

Mode Minuterie

NOTE : Ce réglage ne fonctionne qu'en mode normal. Il permet à l'appareil d'aller en mode de veille après une durée prédéterminée.

Appuyez sur  pour choisir un réglage entre 0,5 heure et 10 heures, et ensuite OFF (arrêt).

Commande adaptive de démarrage

L'expérience du cycle de chauffage précédent permet à l'appareil de déterminer le temps d'avance approprié pour allumer le chauffage afin de s'assurer que la température préréglée est atteinte à l'heure préréglée. Par exemple, si votre appareil est programmé pour se mettre en marche à 18h (6h pm) et que la température est réglée à 23 °C (73 °F), le chauffage s'allumera à 17h30 (5h30 pm) pour s'assurer que la pièce soit à 23 °C à 18h.

Détection d'une fenêtre ouverte

Lorsque le capteur détecte une baisse rapide de température dans la pièce, il considère qu'une fenêtre est ouverte; l'icône d'avertissement s'affichera sur l'écran de la télécommande et le chauffage s'éteindra automatiquement.

Lorsque la température intérieure aura remonté ou que l'avertissement aura été annulé manuellement (en utilisant la télécommande), l'appareil se remettra à fonctionner normalement.

Consignes importantes de sécurité pour la télécommande

- Pour enlever les piles, retirez le couvercle du compartiment à piles à l'arrière de la manette de télécommande et remplacez les piles par des piles neuves. Portez attention aux polarités positive et négative.
- Deux piles alcalines AAA sont requises pour la télécommande.
- Les piles épuisées doivent être retirées de l'appareil et jetées de manière sécuritaire.
- Les piles ne sont pas rechargeables et ne doivent pas être rechargées.
- Les piles neuves et usagées ne doivent pas être mélangées.
- Les piles doivent être insérées dans le sens correct des polarités.
- Enlevez les piles si l'appareil ne sera pas utilisé pour de longues périodes de temps.
- Les bornes d'alimentation ne doivent pas être court-circuitées.

Réinitialisation du coupe-circuit thermique

Cet appareil est doté d'un coupe-circuit électronique de sécurité. Ce dispositif est un dispositif de sécurité qui éteint l'appareil si, pour une raison quelconque, l'appareil surchauffe (par exemple, lorsqu'il est couvert). Si le chauffage s'arrête alors que l'effet de flamme continue de fonctionner normalement, cela indique le déclenchement du rupteur thermique. Le coupe-circuit thermique peut uniquement être réinitialisé quand l'appareil est refroidi et réinitialisé. Pour réinitialiser le coupe-circuit thermique de sécurité, suivez les consignes suivantes :

1. Éteignez l'appareil (interrupteur Marche/Arrêt manuel) et laissez-le éteint pendant environ 10 à 15 minutes.
2. Coupez l'alimentation électrique à l'appareil en le débranchant de la prise de courant ou en actionnant le disjoncteur au panneau de service.
3. Enlevez toute obstruction aux sorties d'air ou sur les pales du ventilateur, etc.
4. Rétablissez l'alimentation électrique à l'appareil et allumez-le. Le coupe-circuit de sécurité sera réinitialisé.
5. Assurez-vous que l'appareil fonctionne correctement. Si le coupe-circuit de sécurité se déclenche à nouveau, faites vérifier l'appareil par un électricien agréé.

Mode d'emploi

Application mobile

APPLICATION MOBILE

Visitez votre boutique d'applications mobiles iOS ou Android pour télécharger l'application C&JsmartFIRE. Ou encore, balayez les codes QR ci-dessous. Suivez les directives à l'écran de votre appareil mobile pour créer un compte. Une fois installée, suivez la procédure ci-dessous pour jumeler votre appareil mobile et votre foyer.

1. Ouvrez l'appli et tapez "Add Device" sur l'écran. Tapez "smartFire" et sélectionnez le réseau WiFi puis entrez le mot de passe.
NOTE : Votre appareil mobile doit être connecté au même réseau que celui où vous voulez connecter votre foyer.
2. Assurez-vous que le foyer soit allumé puis appuyez et tenez le bouton WiFi de l'appareil jusqu'à ce que vous entendiez 3 bips en mode EZ. En même temps, le témoin WiFi et le lit de combustion clignoteront.
3. Suivez les directives de l'appli pour choisir le mode EZ et confirmer que le témoin lumineux clignote. Tapez Next and commencez à ajouter votre appareil mobile. Si l'opération ne réussit pas en mode EZ, essayez en mode AP. Appuyez sur le bouton WiFi et vous entendrez 3 bips, puis tenez le bouton jusqu'à ce que vous entendiez un autre 5 bips pour entrer en mode AP et confirmez que le témoin clignote. Tapez "Go to Connect" et choisissez un WiFi nommé "SmartLife-XXX" et commencez à l'ajouter à l'appareil mobile.

Nous avons créé des instructions très détaillées pour opérer l'application de même que des vidéos pour vous guider dans la procédure de téléchargement de l'application, la création d'un compte, le jumelage avec votre appareil mobile et l'opération du foyer. Balayez les codes QR ci-dessous et celui derrière la télécommande pour voir le mode d'emploi et les vidéos.



Téléchargement de l'application



Mode d'emploi et vidéo HE6-LC



Mode d'emploi et vidéo HE6-LE

Interrupteur mural

Un Interrupteur mural optionnel est offert pour faire fonctionner cet appareil.

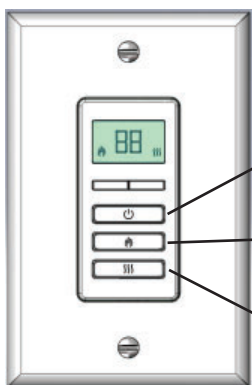

BOUTON	FONCTION	ACTION & INDICATION
	Allume l'éclairage par défaut ou mémorisé. Éteint toutes les fonctions.	Il n'y a pas d'affichage en mode Standby. Lorsqu'allumé, sera affiché avec le mode de flamme courant.
	Appuyez pour faire défiler les modes d'éclairage F1 à F9.	Quand les flammes sont allumées sera affiché avec le réglage de flammes MyFlame courant F1 à F9.
	Appuyez pour faire défiler le cycle de chauffage, de maximum à arrêt (OFF). Quand le chauffage est allumé, il fonctionne durant un maximum de 2 heures.	L'icône reste affiché lorsque le chauffage fonctionne.

Entretien



AVERTISSEMENT

Avant d'entreprendre l'entretien ou le nettoyage de l'extérieur du foyer, débranchez le cordon d'alimentation ou coupez le courant au disjoncteur et laissez le foyer refroidir complètement.

Éteignez TOUJOURS l'appareil de chauffage et débranchez le cordon d'alimentation de la prise de courant ou coupez le courant AVANT de nettoyer, d'effectuer l'entretien ou de déplacer ce foyer. Le non-respect de cette consigne risque d'entraîner un choc électrique, un incendie ou des blessures corporelles.





Mise en garde

Les nettoyants abrasifs ne devraient pas être utilisés sur la vitre. Les liquides ne doivent pas être vaporisés directement sur les surfaces de l'appareil.

Remplacement des piles de la télécommande

Quand les piles sont chargées à fond, l'icône de piles affiche .

Quand les piles sont chargées à moitié, l'icône de piles affiche .

Quand les piles sont déchargées et qu'il faut les remplacer, l'icône de piles affiche .

Nettoyage de l'appareil

Les produits de nettoyage ou de polissage ne sont pas recommandés. Les empreintes digitales ou autres marques sur la vitre avant seront éliminés à l'aide d'un chiffon doux, humide et non pelucheux et un nettoyant ménager pour vitres de bonne qualité.

La vitre avant sera toujours parfaitement essuyée avec un chiffon ou une serviette en papier propre et non pelucheux. **NE JAMAIS immerger l'appareil dans l'eau, ni l'asperger d'eau!** Cela pourrait provoquer un choc électrique, un incendie ou des blessures corporelles.

Pièces de remplacement

HE6-LC

	Pièce	Qté	N° de pièce
1	Panneaux latéraux intérieurs	2	10234
2	Panneaux latéraux extérieurs	2	10235
3	Boîtier de commandes	1	10338
4	Panneau de boutons	1	10236
5	Haut-parleur	1	10254
6	Commutateur de sélection de tension	1	10238
7	Radiateur	1	10239
8	Cordon d'alimentation	1	10240
9	Écran LCD	1	10241
10	Écran de flammes	1	10242
11	Carte éclairage DEL du lit de combustion	1	10243
12	Moteur de broche	1	10007
13	Support lumineux de bûche D	1	10244
14	Support lumineux de bûche C	1	10245
15	Vitre avant	1	10246
16	Base de lit de combustion	1	10247
17	Support lumineux de bûche A	1	10248
18	Support lumineux de bûche B	1	10249
19	Broche du lit de combustion	1	10250
20	Plaquette fixe de câblage	1	9653
21	Manette de télécommande	1	10255
22	Boîte pilote LCD	1	10251
23	Unité d'alimentation	1	10252
24	Éclairage du bas	1	10253

Pièces de remplacement

HE6-LC

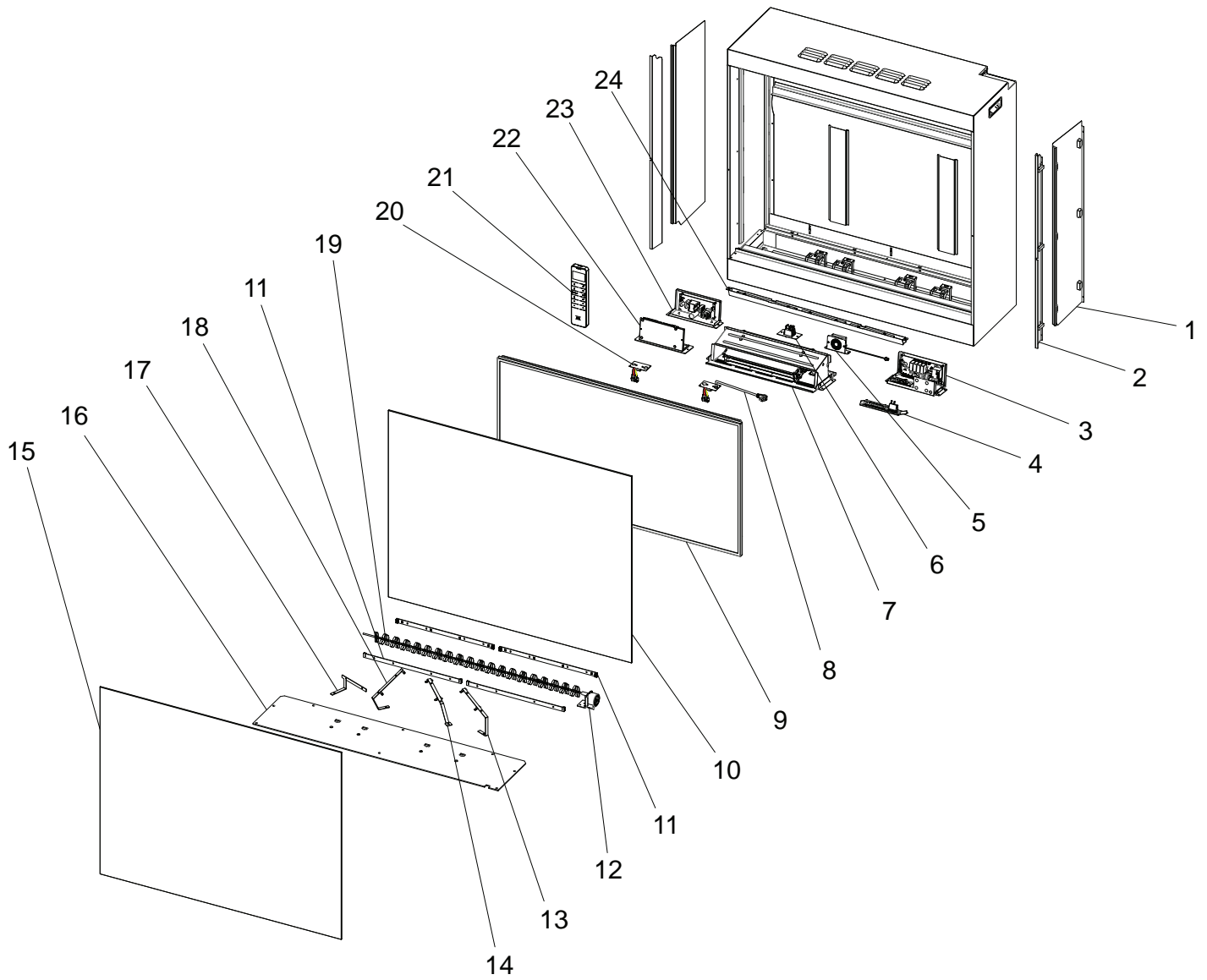

Pièces de remplacement

HE6-LE

	Pièce	Qté	N° de pièce
1	Panneaux latéraux intérieurs	2	10234
2	Panneaux latéraux extérieurs	2	10235
3	Carte éclairage DEL flammes	1	10302
4	Éclairage du bas	1	10253
5	Haut-parleur	1	10303
6	Commutateur de sélection de tension	1	10238
7	Boîtier de commandes	1	10304
8	Panneau de boutons	1	10236
9	Moteur de broche	1	10007
10	Écran de flammes	1	10305
11	Moteur de broche	1	10306
12	Carte éclairage DEL du lit de combustion	1	10307
13	Carte éclairage DEL du lit de combustion	1	10247
14	Support lumineux de bûche D	1	10244
15	Support lumineux de bûche C	1	10245
16	Vitre avant	1	10246
17	Support lumineux de bûche A	1	10248
18	Support lumineux de bûche B	1	10249
19	Carte éclairage DEL du lit de combustion	1	10312
20	Broche du lit de combustion	1	10250
21	Manette de télécommande	1	10255
22	Broche du lit de combustion	1	10313
23	Plaquette fixe de câblage	1	9653
24	Cordon d'alimentation	1	10240
25	Radiateur	1	10239
26	Unité d'alimentation	1	10252
27	Carte éclairage DEL flammes	1	10314

Pièces de remplacement

HE6-LE

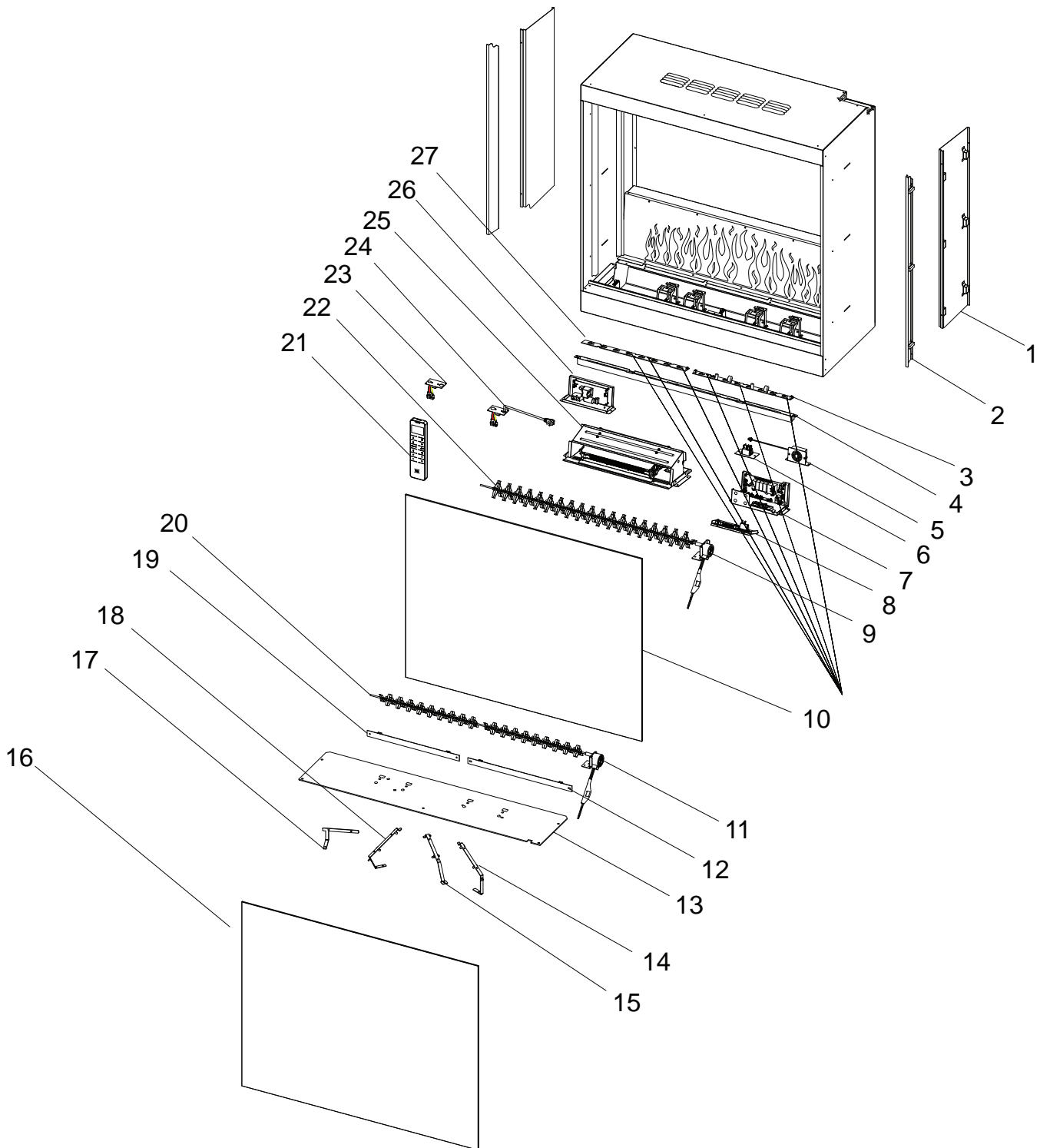

Garantie pour Foyers électriques Valor

Votre nouveau foyer est couvert par une garantie limitée. Pour toute l'information concernant cette garantie, balayez le code QR ci-dessous ou allez à foyervalor.com

Important—Enregistrez votre garantie

L'enregistrement de garantie de votre foyer Valor est exigé et devrait être fait dans les 90 jours de l'achat. Il peut être complété en balayant le code QR ci-dessous ou en visitant foyervalor.com

L'enregistrement de votre produit nous permet de communiquer avec vous en cas de questions concernant le service ou la garantie. Nous ne partageons ni ne vendons l'information que vous fournissez. Nous l'utilisons seulement à des fins de soutien à la clientèle et de garantie.





Distribué au Canada et États-Unis exclusivement par

Foyers Valor — Siège social
#190, 2255 Dollarton Hwy, North Vancouver, BC V7H 3B1
Téléphone : 604.984.3496
Courriel : info@valorfireplaces.com

Fabriqué par Charlton & Jenrick Ltd
Unit D, Stafford Park 2, Telford, Shropshire, TF3 3AR, UK.
Tel: ++ 44 1952 200 444 Fax ++ 44 1952 200 480
w: www.charltonandjenrick.co.uk
e: sales@charltonandjenrick.co.uk