



Radiant Gas Fireplaces

**Modèles 530XAN/XAP (bûches)
Modèles 530XCN/XCP (charbons)
Foyer au gaz à événement direct**

Guide d'installation et d'utilisation

*INSTALLATEUR : Laissez cette notice avec l'appareil.
CONSOMMATEUR : Conservez cette notice pour consultation ultérieure.*



Ce guide contient les instructions pour l'installation du **MOTEUR DE FOYER SEULEMENT**. Une devanture est **REQUISE** pour compléter l'installation puisqu'elle affectera les dimensions de l'encastrement et la position finale du foyer. **Consultez le guide d'installation fourni avec la devanture pour connaître les exigences d'encastrement et de finition.**

Veillez lire ce guide entièrement AVANT d'installer et d'utiliser de cet appareil.

AVERTISSEMENT : Quiconque ne respecte pas à la lettre les instructions dans le présent manuel risque de déclencher un incendie ou une explosion entraînant des dommages matériels, des lésions corporelles ou la mort.

Ne pas entreposer ni utiliser d'essence ni d'autres vapeurs ou liquides inflammables dans le voisinage de cet appareil ou de tout autre appareil.

QUE FAIRE SI VOUS SENTEZ UNE ODEUR DE GAZ

- Ne pas tenter d'allumer l'appareil.
- Ne touchez aucun interrupteur électrique; n'utilisez aucun téléphone dans l'édifice.
- Appelez immédiatement votre fournisseur de gaz en utilisant le téléphone d'un voisin; suivez à la lettre les instructions du fournisseur de gaz.
- Si personne ne répond, appelez le service des incendies.

L'installation et l'entretien doivent être effectués par un installateur qualifié, un agent de service ou un fournisseur de gaz.

Cet appareil peut être installé dans une maison mobile déjà sur le marché et établie de façon permanente, là où la réglementation le permet.

Cet appareil ne doit être utilisé qu'avec le type de gaz indiqué sur la plaque signalétique. Cet appareil ne peut être converti pour l'utilisation avec un autre type de gaz, à moins que la conversion ne soit faite à l'aide d'un kit de conversion certifié.

Cet appareil est un appareil de chauffage domestique. Il ne doit pas être utilisé à d'autres fins, tel que le séchage de vêtements, etc.

Cet appareil peut être installé dans une chambre à coucher ou un boudoir.

Massachusetts : Dans l'état du Massachusetts, l'installation de la tuyauterie et la connexion finale doivent être effectuées par un plombier ou un technicien du gaz qualifiés. Voir la page 5 de ce guide pour plus d'information sur les installations au Massachusetts.

Merci ...

D'avoir acheté un foyer Valor. Votre nouveau foyer à chaleur par rayonnement est un appareil technique qui doit être installé par un marchand qualifié. Pour votre sécurité et confort, chaque Valor est entièrement vérifié lors de sa fabrication.

Votre appareil a été installé professionnellement par :

Nom du marchand _____

Numéro de téléphone _____

Si vous éprouvez des difficultés avec votre appareil, contactez votre marchand immédiatement.

N'essayez pas de réparer votre appareil car vous risqueriez de causer des blessures ou d'endommager l'appareil.

L'information contenue dans ce guide d'installation est correcte au moment de l'impression. Miles Industries Ltd. se réserve le droit de changer ou modifier ce guide sans préavis. Miles Industries Ltd. n'offre aucune garantie, expresse ou implicite, pour l'installation ou l'entretien de votre foyer et n'assume aucune responsabilité pour dommage(s) découlant d'une installation ou entretien fautifs.

	<p>Aux États-Unis, nous recommandons que nos appareils à gaz soient installés et entretenus par des professionnels certifiés de la NFI (National Fireplace Institute®). [traduction]</p>
---	---

		ATTENTION
	<p>LA VITRE CHAUDE PEUT CAUSER DES BRÛLURES. NE TOUCHEZ PAS À LA VITRE JUSQU'À CE QU'ELLE SOIT REFROIDIE. NE PERMETTEZ JAMAIS AUX ENFANTS DE TOUCHER LA VITRE.</p>	

<p>Conçu et fabriqué par Miles Industries Ltd. 190 – 2255 Dollarton Highway, North Vancouver C.-B., CANADA V7H 3B1 Tél. 604-984-3496 Téléc. 604-984-0246 www.milesfireplaces.com © Droits d'auteurs, Miles Industries Ltd., 2007. Tous droits réservés.</p>	
--	--

Table des matières

Consignes de sécurité	4
Spécifications	7
Dimensions, dégagements et encastrement	8
Emplacement de la sortie d'évacuation horizontale	9
Configurations de sortie d'évacuation horizontale.....	10
Installations de sortie d'évacuation horizontale	12
Configurations de sortie d'évacuation verticale	13
Installations de sortie d'évacuation verticale	15
Préparation de l'appareil.....	17
Installation des plaques de contrôle d'air.....	20
Installation de la télécommande	21
Installation de l'alimentation de gaz.....	22
Vérification du réglage de l'aération	23
Installation des panneaux de céramique	23
Installation des bûches de céramique.....	24
Installation des charbons de céramique	25
Remontage et vérification de la fenêtre	26
Vérification de l'opération	26
Information à l'intention du consommateur	27
Consignes d'allumage	30
Options	31
Accessoires d'évacuation	32
Garantie	34
Pièces de remplacement.....	35

Consignes de sécurité

VEUILLEZ LIRE attentivement et vous assurez que vous **COMPRENEZ** toutes les instructions avant de procéder à l'installation. **LE DÉFAUT DE SUIVRE** ces instructions d'installation pourrait résulter en un incendie et l'annulation de la garantie.

Avant d'utiliser votre foyer pour la première fois, **VEUILLEZ LIRE** la section d'information à l'intention de l'utilisateur.

N'UTILISEZ PAS cet appareil s'il a été plongé dans l'eau en tout ou en partie. **COMMUNIQUEZ** immédiatement avec un technicien qualifié pour inspecter l'appareil et remplacer toute partie du système de contrôle et toute commande qui ont été plongées dans l'eau.

CET APPAREIL NE PEUT ÊTRE UTILISÉ AVEC DES COMBUSTIBLES SOLIDES.

L'installation et la réparation devraient être **EFFECTUÉES** par un technicien qualifié. L'appareil et son système d'évacuation devraient être **INSPECTÉS** avant l'utilisation initiale et au moins une fois l'an par un professionnel qualifié. Un nettoyage plus fréquent peut être requis en raison de la poussière excessive laissée par les moquettes, les couvertures, etc. Il est **IMPÉRATIF** que les compartiments de contrôle, le brûleur et les passages de circulation d'air **SOIENT GARDÉS PROPRES** afin de fournir une combustion et une circulation d'air adéquates.

Toujours **MAINTENIR** l'entourage de l'appareil libre de matériaux combustibles, d'essence, ou d'autres gaz et liquides inflammables.

NE BLOQUEZ JAMAIS la circulation d'air comburant et d'évacuation. Gardez le devant de l'appareil **LIBRE** de tout obstacle et matériau afin de permettre l'entretien et l'opération adéquate.

En raison de températures élevées, l'appareil devrait être **INSTALLÉ** hors des endroits passants et loin des meubles et tentures. Les vêtements et autres matériaux inflammables **NE DEVRAIENT PAS ÊTRE PLACÉS** sur ou à proximité de l'appareil.

Les enfants et les adultes devraient être **ALERTÉS** des dangers que représentent les surfaces à températures élevées et ils devraient **DEMEURER À DISTANCE** afin d'éviter toute brûlure de la peau et des vêtements. Les jeunes enfants devraient être **ÉTROITEMENT SURVEILLÉS** lorsqu'ils sont dans la pièce où se situe l'appareil.

Cet appareil **DOIT** être utilisé avec un système d'évacuation tel que décrit dans ce guide d'installation. **AUCUN AUTRE** système d'évacuation ou élément **NE DOIT ÊTRE UTILISÉ.**

Ce foyer au gaz et son système d'évacuation **DOIVENT** évacuer l'air comburant directement à l'extérieur de l'édifice et **NE DOIVENT JAMAIS** être reliés à une cheminée desservant un autre appareil brûlant des combustibles solides. Chaque foyer au gaz **DOIT UTILISER** un système d'évacuation séparé. Les systèmes d'évacuation communs sont **INTERDITS.**

VÉRIFIEZ le capuchon de sortie régulièrement afin de vous assurer que le débit d'air n'est pas obstrué par des débris, des feuilles, des buissons ou des arbres.

La porte vitrée **DOIT** être bien en place et scellée avant de faire fonctionner l'appareil en toute sécurité.

NE FAITES PAS FONCTIONNER cet appareil lorsque la vitre est enlevée, fissurée ou cassée. Le remplacement de la vitre doit être fait par un technicien spécialisé ou agréé. **NE PAS** frapper ou claquer la porte vitrée.

La porte vitrée **PEUT SEULEMENT** être remplacée en une seule pièce, telle que fournie par le fabricant. **AUCUNE SUBSTITUTION** ne peut être utilisée.

N'UTILISEZ PAS de nettoyant abrasifs sur la porte vitrée. **NE NETTOYEZ PAS** la porte vitrée lorsqu'elle est chaude.

FERMEZ l'alimentation de gaz avant l'entretien de cet appareil. Il est conseillé de faire vérifier cet appareil au début de chaque saison froide.

Tout écran ou grille de protection ayant été enlevé pour l'entretien **DOIT ÊTRE REPLACÉ** avant de faire fonctionner cet appareil.

NE PLACEZ PAS de meubles ou autre objets inflammables à moins d'un mètre de la devanture du foyer.

ÉVITEZ de placer des objets décoratifs sensibles à la chaleur sur ou trop près du foyer car il devient très chaud lors de son utilisation.

N'UTILISEZ PAS cet appareil comme système de chauffage temporaire durant la construction de l'édifice.

NOTE : Lorsque vous faites fonctionner votre nouveau foyer pour la première fois, certaines vapeurs peuvent se produire; elles sont causées par la combustion de composés utilisés lors de la fabrication de l'appareil. Ces vapeurs peuvent laisser une légère odeur et causer la production de flammes très hautes, possiblement plus hautes que la boîte de foyer, et ce, pour les premières heures d'opération. De même, il est possible que ces vapeurs provoquent le déclenchement d'un détecteur de fumée qui se trouverait à proximité. Ces vapeurs sont normales lors de la première utilisation d'un nouvel appareil. Nous vous conseillons d'ouvrir une fenêtre pour aérer la pièce. Après quelques heures d'utilisation, les vapeurs disparaîtront et les flammes retourneront à leur hauteur normale.

Consignes de sécurité

État de la Californie. Mise en garde relative à la Proposition 65

Les combustibles utilisés pour les appareils à gaz, au bois et au mazout de même que le produit de leur combustion contiennent des produits chimiques que l'État de la Californie considère comme cancérigènes et responsables d'anomalies congénitales et d'autres pathologies du système reproductif. *California Health & Safety Code Sec. 25249.6.* [Traduction]

Exigences relatives à l'installation de détecteurs de monoxyde de carbone et à l'affichage aux sorties d'évacuation pour l'État du Massachusetts

Les exigences suivantes s'appliquent à tous les appareils à gaz à évacuation par sortie horizontale au mur installés dans une habitation, édifice ou structure utilisés en tout ou en partie à des fins résidentielles, incluant les propriétés du Commonwealth, et lorsque la sortie d'évacuation est placée à moins de sept (7) pieds au-dessus du niveau du sol, incluant mais non limité aux terrasses et porches :

1. **INSTALLATION DE DÉTECTEURS DE MONOXYDE DE CARBONE.** Au moment de l'installation d'un appareil à gaz à évacuation par sortie horizontale au mur, le plombier ou le technicien du gaz faisant l'installation doit s'assurer qu'un détecteur de monoxyde de carbone muni d'une alarme et d'une pile de secours est installé et raccordé à un circuit électrique par raccordement fixe sur le même étage sur lequel l'appareil à gaz doit être installé. De plus, le plombier ou technicien du gaz faisant l'installation doit s'assurer qu'un détecteur de monoxyde de carbone muni d'une alarme et à raccordement fixe ou à pile se trouve sur chacun des étages de l'habitation, édifice ou structure dans lequel l'appareil à gaz doit être installé. Le propriétaire de l'habitation, édifice ou structure est responsable de retenir les services de professionnels qualifiés et agréés pour l'installation de détecteurs de monoxyde de carbone à raccordement fixe.

a. Dans le cas où l'appareil à gaz à évacuation par sortie horizontale au mur serait installé dans un espace restreint ou un grenier, le détecteur de monoxyde de carbone à raccordement fixe muni d'une alarme et d'une pile de secours peut être installé à l'étage adjacent.

b. Dans le cas où le propriétaire ne peut répondre aux exigences pour cette subdivision au moment de l'installation, il a trente (30) jours pour satisfaire aux conditions énoncées ci-dessus et doit, pendant la période en question de trente (30) jours, faire installer un détecteur de monoxyde de carbone muni d'une alarme et fonctionnant à piles.

2. **DÉTECTEURS DE MONOXYDE DE CARBONE HOMOLOGUÉS.** Tous les détecteurs de monoxyde de carbone requis par les présentes doivent répondre aux exigences de NFPA 720 et doivent être homologués IAS et classifiés selon ANSI/UL 2034.

3. **AFFICHAGE.** Une plaque d'identification en métal ou plastique doit être fixée de façon permanente à l'extérieur de l'édifice à une hauteur minimale de huit (8) pieds au-dessus du niveau du sol et aligné avec la sortie d'évacuation d'un appareil à gaz à évacuation avec sortie horizontale au mur. Le texte suivant doit être imprimé sur la plaque, en caractères d'au moins un demi (1/2) pouce de hauteur, "GAS VENT DIRECTLY BELOW. KEEP CLEAR OF ALL OBSTRUCTIONS".

4. **INSPECTION.** L'installation d'un appareil à gaz à sortie d'évacuation horizontale au mur ne peut être approuvée par l'État ou l'inspecteur de gaz local à moins que l'inspecteur, lors de l'inspection, constate l'installation de détecteurs de monoxyde de carbone et de l'affichage tels qu'exigés par le 248 CMR 5.08(2)(a)1 à 4.

(b) **EXEMPTIONS :** Les exigences du règlement 248 CMR 5.08(2)(a)1 à 4 ne s'appliquent pas aux appareils suivants :

1. Les appareils listés au chapitre 10 intitulé "Equipment Not Required To Be Vented" dans l'édition courante du NFPA 54 tel qu'adopté par le Conseil; et

2. Un appareil à gaz avec sortie horizontale au mur homologué *Product Approved* et installé dans une pièce ou structure séparée d'une habitation, édifice ou structure, utilisés en tout ou en partie à des fins résidentielles.

Spécifications

Codes et normes

Cet appareil est homologué selon les normes de l'ANSI Z21.88-2007 / CSA 2.33-2007 *Vented Gas Fireplace Heater* pour utilisation au Canada et aux États-Unis.

Cet appareil est conforme au CGA P.4.1, *Testing method for measuring annual fireplace efficiencies*.

L'installation doit être effectuée selon les codes locaux ou, en l'absence de codes locaux, selon le *National Fuel Gas Code*, ANSI Z223.1 ou le *Code d'installation du gaz naturel et du propane* CAN/CGA-B149. Seul un technicien qualifié et licencié, ou expérimenté doit installer cet appareil.

Cet appareil doit être mis à la terre selon les codes locaux ou, en l'absence de tels codes, selon le *National Electrical Code*, ANSI/NFPA 70 ou le *Code canadien de l'électricité*, CSA C22.1.

Indices signalétiques

Modèle	NG	LPG
Gaz	naturel	propane
Altitude (pi)*	0-4 500 pieds*	
Apport maximal (Btu/hre)	20 500	19 000
Apport minimal (Btu/hre)	6 000	11 600
Pression d'admission (en c.e.)	3,5–3,9	10,3–10,7
Pression d'alimentation minimale (en c.e.)	5	11
Pression d'alimentation maximale (en c.e.)	10,5	14

*Testé selon CAN/CGA - 2.17 *Gas fired appliances for use at high altitudes*. Aux États-Unis, les codes peuvent exiger un ajustement de l'apport nominal pour les installations au-dessus de 2 000 pieds. Vérifiez les codes locaux.

Devantures

Plusieurs devantures sont offertes pour le moteur de foyer 530X. Le moteur peut être installé comme poêle, à dégagement zéro ou encastré selon la devanture choisie. **Le style de la devanture affectera les dimensions de la cavité d'encastrement, les dégagements et la position du foyer. Une devanture est exigée pour toutes les applications et devrait accompagner le moteur de foyer au moment de l'installation** car les pièces requises pour l'installation à dégagement zéro sont fournies avec la devanture (sauf la devanture 549).

Lit d'alimentation

Le foyer 530X est offert au gaz naturel ou au gaz propane. Il est offert avec des bûches ou des charbons de céramique dans les deux sortes de gaz. Un ensemble de pierres de céramique est également offert en option. Consultez le chapitre *Options*.

Options d'évent

Le foyer 530X est fourni avec une sortie d'évent à l'arrière et peut être converti pour une sortie d'évent sur le dessus sans nécessiter de pièce additionnelle—consultez la section *Conversion à événement sur le dessus pour conduit rigide à événement direct* au chapitre *Préparation de l'appareil*.

Installations à événement direct (conduit rigide)

Consultez la liste des conduits et accessoires d'évacuation approuvés aux pages 32–33.

Installations à événement direct colinéaire pour poêle ou encastré (conduit souple)

Converti les buses extérieures de l'appareil afin de permettre l'installation de deux conduits souples de 3 po lorsque l'appareil est installé dans un foyer existant à combustibles solides pour sortie par une cheminée. Nécessite un raccord colinéaire à l'appareil et une sortie colinéaire ou une sortie coaxiale-à-colinéaire sur le toit. Consultez la liste des conduits et accessoires d'évacuation aux pages 32–33.

Installation à événement conventionnel—pour le poêle President avec l'adaptateur 552BVX seulement

Converti l'appareil à événement direct en un appareil à événement conventionnel de type "B" de 4 po. Utilisez ce guide en conjonction avec le guide d'installation fourni avec l'adaptateur 552BVX.

Spécifications

Épaisseur du mur

Cet appareil peut être installé sur un mur combustible d'une épaisseur maximale de 14 po (36 cm). Un mur incombustible peut être de n'importe quelle épaisseur mais ne doit pas dépasser la longueur maximale du parcours horizontal du conduit d'évacuation pour l'installation dont il fait partie—consultez la section *Configurations de sortie d'évacuation horizontale*.

Alimentation de gaz

Les moteurs de foyer 530XAN et 530XCN sont utilisés avec le gaz naturel.
Les moteurs de foyer 530XAP et 530XCP sont utilisés avec le gaz propane.
La pression d'alimentation doit être dans les limites indiquées au tableau *Indices signalétiques* à la page précédente.
La connexion d'alimentation est de 3/8" NPT femelle.
L'ouverture pour le conduit d'alimentation de gaz est située au coin inférieur arrière gauche de l'appareil.

Contrôles

Cet appareil est muni d'une télécommande à distance et d'un récepteur à piles. Ils peuvent être utilisés pour contrôler l'alimentation de gaz de l'allumage de la veilleuse à la capacité d'apport maximale. La veilleuse doit être allumée manuellement et peut être laissée en marche continuellement ou peut être éteinte après chaque usage pour économiser l'énergie. La télécommande peut être opérée par thermostat ou manuellement, et elle peut être programmée pour allumer et éteindre le foyer à différentes heures de la journée. Les contrôles fonctionnent également de façon manuelle dans les cas où il ne serait pas possible de faire fonctionner l'appareil avec la télécommande.

Alimentation électrique

Cet appareil ne requiert aucune alimentation électrique sauf lorsqu'il est installé avec le ventilateur de circulation d'air facultatif.

Dimensions, dégagements et encastrement

Les dimensions, dégagements et encastremements varient avec chaque application et selon la devanture installée. Consultez le guide d'installation fourni avec la devanture choisie pour plus d'information.

Emplacement de la sortie d'évacuation horizontale

Sortie d'évacuation horizontale

- La sortie d'évacuation doit être située sur un mur extérieur ou sur le toit.
- Cet appareil à évent direct est conçu pour fonctionner lorsque la sortie d'évacuation est en contact avec l'air libre de toute perturbation.
- Les dégagements minimum à respecter autour de la sortie d'évacuation, lorsque celle-ci est située sur un mur extérieur, sont indiqués ci-dessous. Toute diminution des dégagements relatifs à la sortie d'évacuation pourrait engendrer une perturbation de la circulation d'air ou compromettre la sécurité. Les codes locaux ou règlements peuvent exiger des dégagements plus grands.
- L'extrémité de la sortie d'évacuation doit dépasser le mur ou le revêtement extérieur.
- L'extrémité de la sortie d'évacuation ne doit pas être installée à un endroit susceptible d'être recouvert par un amoncellement de neige.
- Les sorties au mur à moins de 7 pi (2,13 m) du sol doivent être couvertes par un grillage de protection lorsqu'une sortie d'évacuation horizontale 551DVK est utilisée.

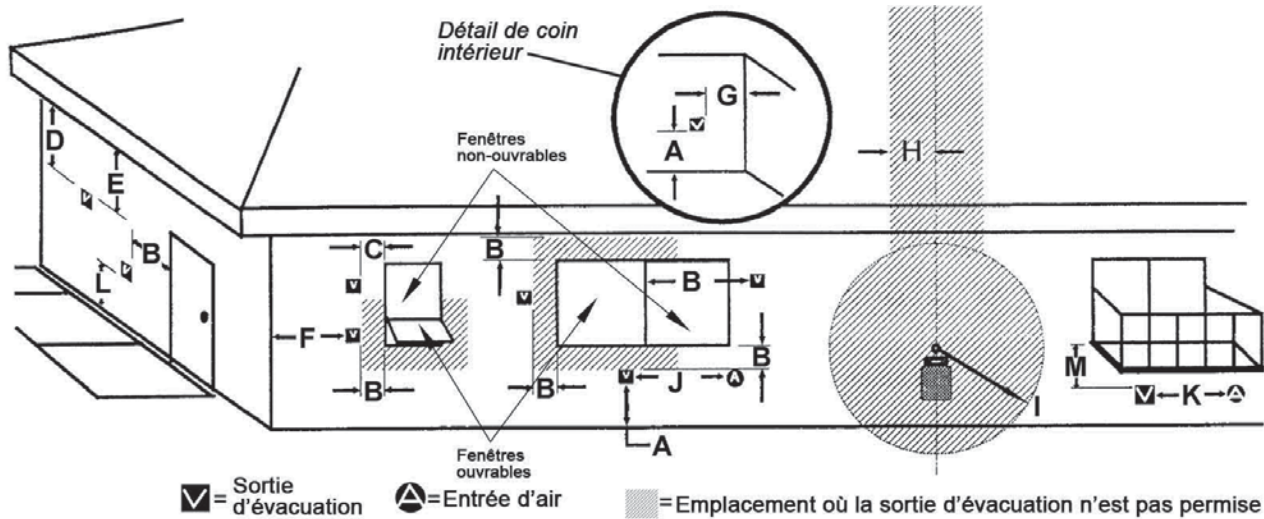

CODE	EMPLACEMENTS DE SORTIE D'ÉVACUATION—INTERVALLES MINIMUMS	DÉGAGEMENTS MIN.	
		pouces	cm
A	Dégagement au-dessus d'une pente, véranda, porche, terrasse surélevée ou hotte	12	30
B	Dégagement à partir d'une fenêtre ou d'une porte ouvrable	12	30
C	Dégagement à partir d'une fenêtre non-ouvrable (recommandé afin d'éviter la condensation sur la fenêtre)	12	30
D	Dégagement vertical entre un espace ventilé en surplomb (ex. toit) et la sortie d'évacuation, située en-dessous, sur une largeur de 60 cm (2 pi) de l'axe central de la sortie	18	46
E	Dégagement à partir d'un espace non-ventilé en surplomb	12	30
F	Dégagement à partir d'un coin extérieur	12	30
G	Dégagement à partir d'un coin intérieur	6	15
H	Dégagement horizontal à partir de l'axe central du compteur/régulateur situé à moins de 15 pieds (4,6 m) sous la sortie d'évacuation	36	90
I	Dégagement à partir de la sortie d'air vicié du régulateur	36	90
J	Dégagement à partir d'une entrée d'air non mécanisée de l'immeuble ou d'une entrée d'air comburant de tout autre appareil	12	30
K	Dégagement à partir d'une entrée d'air mécanisée	72	180
L	Dégagement au-dessus d'un trottoir pavé ou d'une entrée pavée pour véhicules situés sur un lieu public. Note : Une sortie d'évacuation ne doit pas être installée directement au-dessus d'un trottoir pavé ou d'une entrée pavée pour véhicules situés entre deux résidences familiales pour l'utilisation des deux habitations.	84	210
M	Dégagement sous une véranda, porche, terrasse surélevée ou balcon Permis uniquement si la véranda, porche, terrasse surélevée ou balcon est entièrement ouvert sur un minimum de deux côtés sous le plancher.	12	30

Note : Les codes et règlements locaux peuvent exiger des dégagements différents.

Configurations de sortie d'évacuation horizontale

Consultez la liste des conduits et accessoires d'évacuation aux pages 32–33.

Évent arrière—sans élévation verticale

Au mur

- Conduit horizontal d'une longueur maximale de 26";
- Adaptateur de buse 817VAK requis pour utilisation avec conduits autre que le Kit de ventilation standard Valor 551DVK;
- Une grille de protection de sortie d'évacuation peut être exigée lorsque la sortie se trouve à 7 pi ou moins du sol ou lorsqu'elle est accessible.

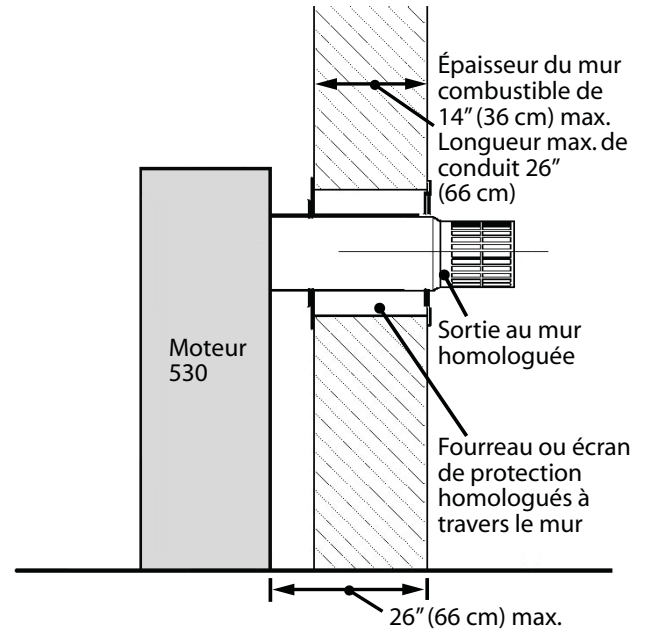

Au coin

- Un seul coude de 45° permis;
- Conduit horizontal d'une longueur maximale de 18";
- Une grille de protection de sortie d'évacuation peut être exigée lorsque la sortie se trouve à 7 pi ou moins du sol ou lorsqu'elle est accessible.

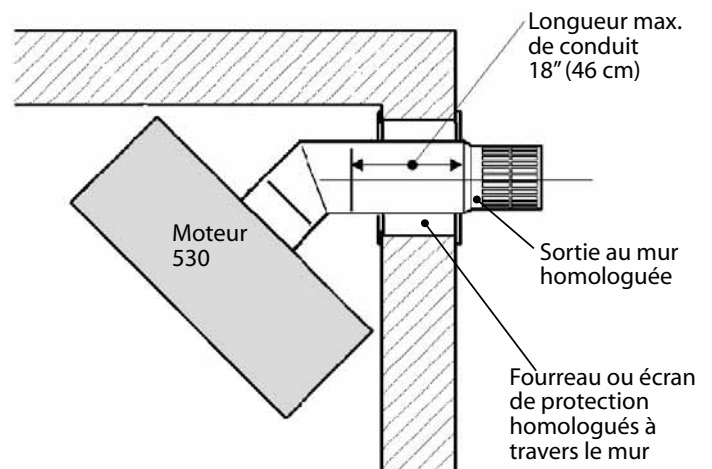

Configurations de sortie d'évacuation horizontale

Consultez la liste des conduits et accessoires d'évacuation aux pages 32–33.

Évent arrière avec élévation verticale—sortie horizontale

- Adaptateur de buse 817VAK requis;
- Maximum de deux coudes de 90° permis (ou équivalent : deux coudes de 45° = un coude de 90°);
- Une grille de protection de sortie d'évacuation peut être exigée lorsque la sortie se trouve à 7 pi ou moins du sol ou lorsqu'elle est accessible.

	Minimum	Maximum
D : Parcours vertical	12" (30 cm)	8' (244 cm)
E : Parcours horizontal (total entre les coudes) $E^1 + E^2$	-	4'-6" (137 cm)
F : Dégagement des matériaux combustibles au dessus du parcours horizontal	2-5/8" (6,7 cm)	-
G : Dégagement des matériaux combustibles sous le parcours horizontal	1-5/16" (3,3 cm)	-
H : Dégagement des matériaux combustibles autour du parcours vertical et de chaque côté du parcours horizontal	1-5/16" (3,3 cm)	-

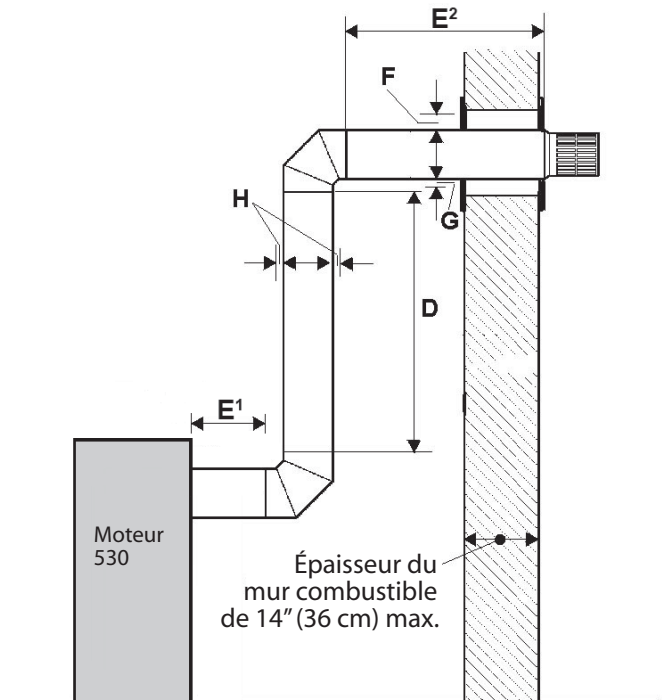

Évent sur le dessus avec élévation verticale—sortie horizontale

Consultez la section *Conversion à évent sur le dessus pour conduit rigide à évent direct* au chapitre *Préparation de l'appareil* pour la conversion à évent sur le dessus.

- Adaptateur de buse 817VAK requis;
- Maximum de deux coudes de 90° permis (ou équivalent : deux coudes de 45° = un coude de 90°);
- Une grille de protection de sortie d'évacuation peut être exigée lorsque la sortie se trouve à 7 pi ou moins du sol ou lorsqu'elle est accessible.

	Minimum	Maximum
D : Parcours vertical (total)	9" (23 cm)	8' (244 cm)
E : Parcours horizontal (total)	-	4'-6" (137 cm)
F : Dégagement des matériaux combustibles au dessus du parcours horizontal	2-5/8" (6,7 cm)	-
G : Dégagement des matériaux combustibles sous le parcours horizontal	1-5/16" (3,3 cm)	-
H : Dégagement des matériaux combustibles autour du parcours vertical et de chaque côté du parcours horizontal	1-5/16" (3,3 cm)	-

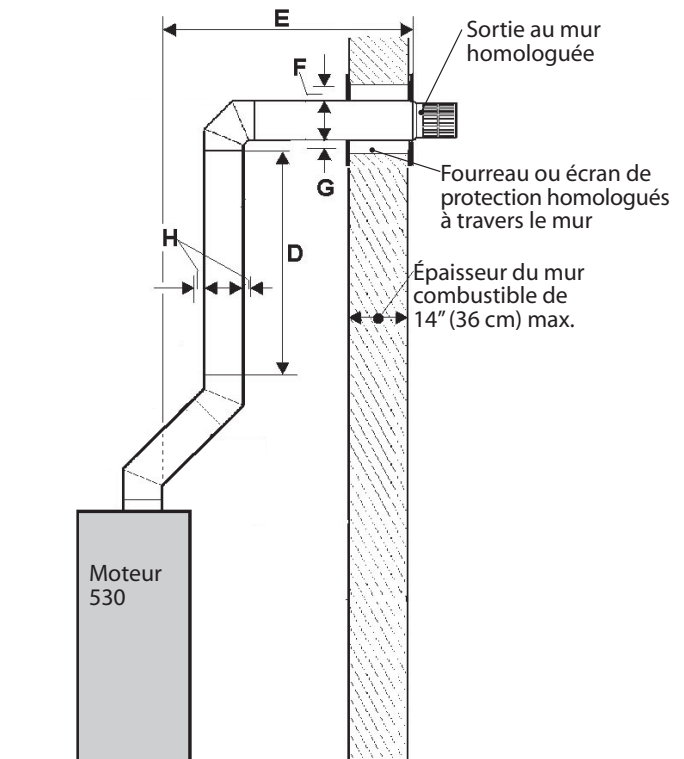

Installations de sortie d'évacuation horizontale

- Le foyer 530 peut être installé à l'aide d'accessoires d'évacuation homologués des fabricants listés aux pages 32–33.
- Les configurations d'évacuation et dégagements permis pour le foyer 530 sont montrés dans ce guide et s'appliquent à tous les accessoires d'évacuation listés aux pages 32–33. Pour les directives d'installation des accessoires, consultez le guide fourni avec chaque article.
- Le foyer 530 est muni d'une buse coaxiale lisse de 4" sur 6-5/8" conçue pour l'installation d'une Sortie d'évacuation horizontale Valor 551DVK. Lorsque raccordée à des accessoires d'évacuation d'autres fabricants, la buse devra être convertie à un système à enclenchement à l'aide de l'adaptateur de buse 817VAK. Tous les accessoires d'évacuation listés aux pages 32–33 (incluant le 551DVK de Valor) ont été fabriqués pour utilisation avec le type de buse à enclenchement.
- Ne pas combinez les conduits de fabricants différents, à l'exception de la Sortie d'évacuation horizontale Valor 551DVK.
- Ne coupez pas les conduits d'évacuation à l'exception du 551DVK qui peut être coupé à la longueur désirée. Utilisez plutôt des conduits à longueur ajustable.

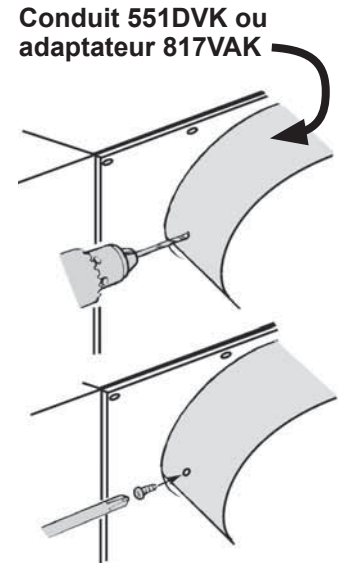

Fixation du conduit d'évacuation ou de l'adaptateur 817VAK à l'appareil

- Placez le conduit d'évacuation ou l'adaptateur 817VAK sur la buse d'évacuation en poussant fermement. Si vous utilisez le 551DVK, assurez-vous que le conduit soit coupé de façon égale et à angle droit. Tournez le conduit afin que son joint soit orienté vers le haut pour passer dans l'échancrure de la plaque murale et que l'orifice du drain soit orienté vers le bas.
- Percez le conduit et la paroi extérieure de la buse pour l'utilisation de vis n° 6. Assurez-vous que la perceuse ne traverse pas la paroi intérieure de la buse.
- Fixez le conduit ou l'adaptateur 817VAK à la buse extérieure à l'aide de deux vis autotaraudeuses n° 6.

Perforation du mur—détails

- Dans le cas d'un mur combustible, un écran d'isolation ou un fourreau doit être utilisé selon les directives du fabricant d'articles d'évacuation. Dans tous les cas, un trou d'un minimum de 10 po sur 10 po (254 mm sur 254 mm) ou de 10 po (254 mm) de diamètre est exigé. Dans le cas d'un mur incombustible (ex. mur ou blocs de béton), marquez le mur pour un trou rond d'un diamètre de 7 po (178 mm). Dans les deux cas, le centre du trou doit être aligné avec le centre du conduit d'évacuation horizontal.
- Consultez le chapitre *Emplacements de la sortie d'évacuation horizontale* pour connaître les emplacements permis pour la sortie d'évacuation.
- Évitez de percer le mur à l'endroit où il peut y avoir des éléments structuraux.

Avis à l'installateur – Isolation du conduit d'évacuation

L'installateur est responsable de s'assurer que les installations d'évacuation à travers les murs extérieurs soient étanches et à l'épreuve des conditions atmosphériques de façon à :

- Prévenir l'infiltration d'eau de pluie dans le mur extérieur en appliquant un joint d'étanchéité entre le pourtour de la plaque murale extérieure et la surface du mur extérieur.
- Prévenir la pénétration de l'humidité de la maison dans le mur en appliquant un joint d'étanchéité entre le pourtour de la plaque murale intérieure et le pare-vapeur.
- Prévenir l'infiltration d'eau de pluie et la pénétration de l'humidité en appliquant un joint d'étanchéité entre la paroi extérieure du conduit d'évacuation et les plaques murales intérieure et extérieure.

Nous conseillons l'utilisation d'un produit d'étanchéité à base de polyuréthane de haute qualité.

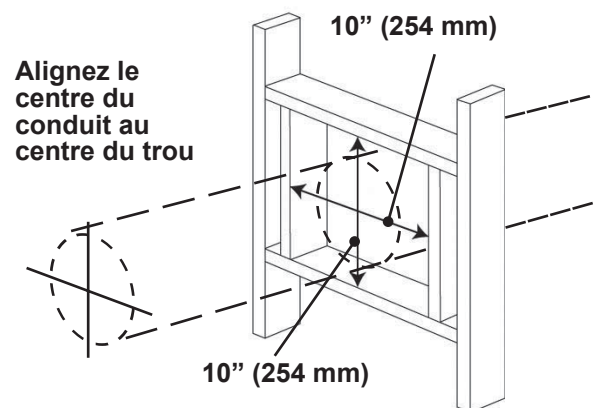

Configurations de sortie d'évacuation verticale

Consultez la liste des conduits et accessoires d'évacuation aux pages 32–33.

Évent arrière avec sortie sur le toit (conduit coaxial)

- Adaptateur de buse 817VAK requis;
- Maximum de deux coudes de 45° permis pour le décalage;
- Variété d'articles de plafond et toit peuvent être exigés selon l'installation.

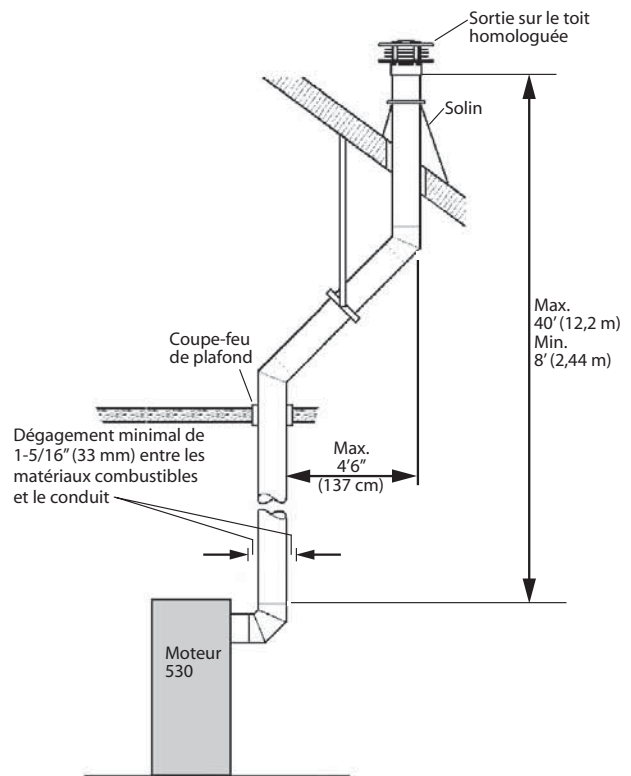

Évent sur le dessus avec sortie sur le toit (conduit coaxial)

Consultez la section *Conversion à évent sur le dessus pour conduit rigide à évent direct* au chapitre *Préparation de l'appareil* pour la conversion à évent sur le dessus.

- Adaptateur de buse 817VAK requis;
- Décalage maximum de 4'6";
- Maximum de deux coudes de 90° permis pour le décalage (ou équivalent : deux coudes de 45° = un coude de 90°);
- Variété d'articles de plafond et toit peuvent être exigés selon l'installation.

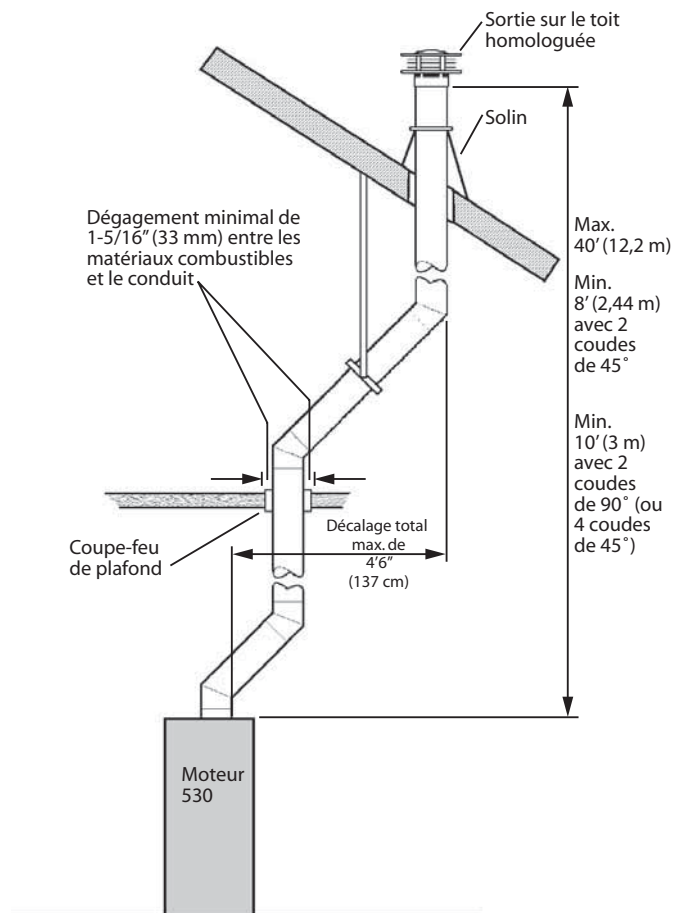

Configurations de sortie d'évacuation verticale

Consultez la liste des conduits et accessoires d'évacuation aux pages 32–33.

Évacuation colinéaire dans un foyer à combustibles solides existant ou cheminée

Un raccord colinéaire peut être installé sur un évent sur le dessus ou à l'arrière—consultez la section *Conversion à évent sur le dessus pour conduit rigide à évent direct* au chapitre *Préparation de l'appareil pour la conversion à évent sur le dessus*.

- Un système d'évacuation peut combiner l'évacuation colinéaire et coaxiale en autant qu'une seule conversion ne soit faite dans le système, que les accessoires utilisés soient homologués et que les dégagements exigés soient respectés;
- Les conduits souples de 3" ne peuvent être installés que dans un foyer ou une cheminée à combustibles solides (aucune construction incombustible permise);
- L'appareil ne doit pas être raccordé à une cheminée desservant un autre appareil à combustibles solides.

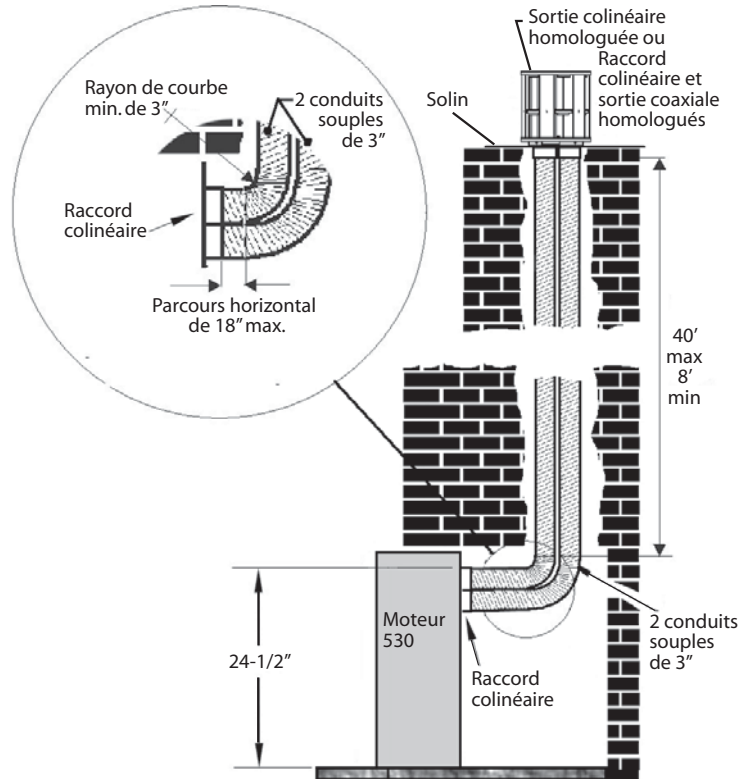

Installation colinéaire dans un foyer existant

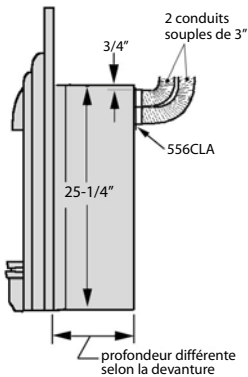

556CLA
Monté à l'arrière

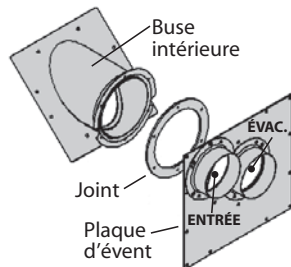

Kit 556CLA

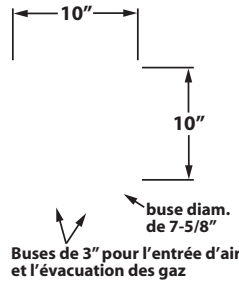

Sortie colinéaire 559CLT

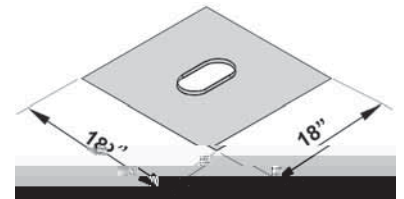

Solin 559FSK

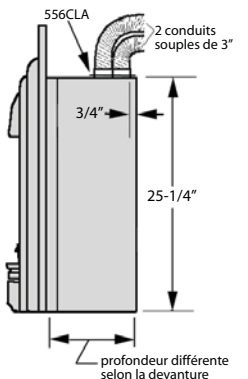

556CLA
Monté sur le dessus

Alternative à la conversion avec les kits 556CLA, 559CLT, 559FSK

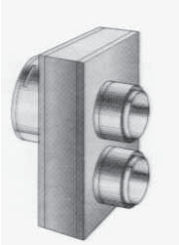

Raccord coaxial à colinéaire

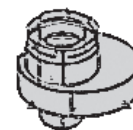

Raccord colinéaire à coaxial



Solin

Capuchon de sortie

Installations de sortie d'évacuation verticale

Installations à évent coaxial

Le foyer 530 peut être installé à l'aide d'accessoires

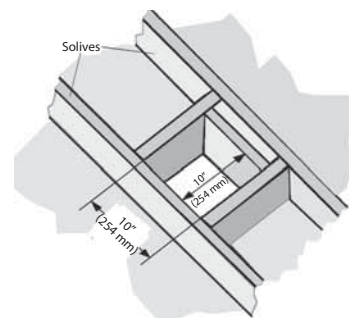
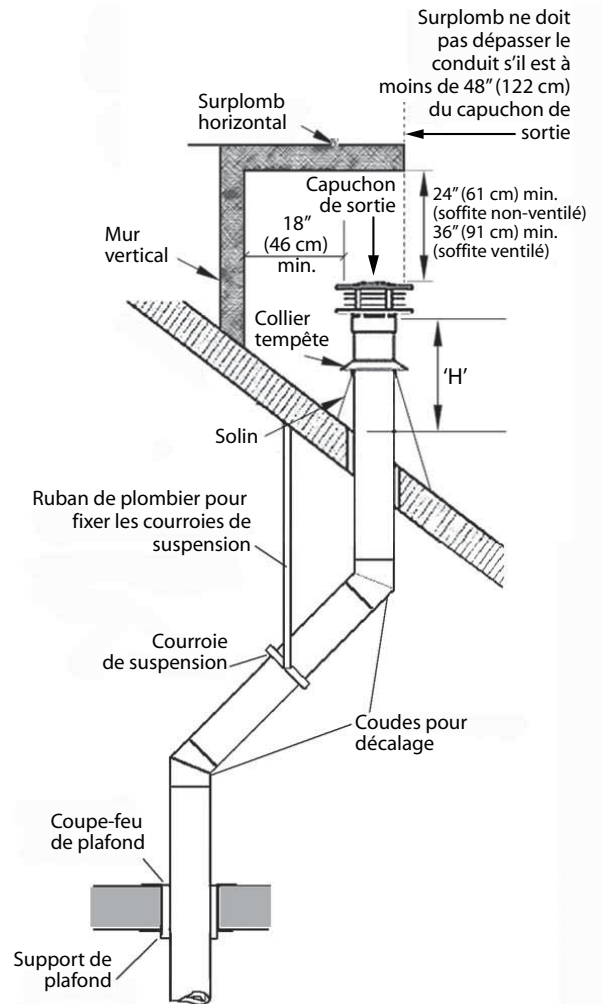

Installations de sortie d'évacuation verticale

Consultez la liste des conduits et accessoires d'évacuation aux pages 32–33.

Installations à évent colinéaire

1. Les dimensions de l'âtre pour insérer le foyer 530 varient en fonction de la devanture utilisée. Les dimensions sont indiquées au guide d'installation accompagnant la devanture.
2. Placez l'appareil (muni d'un raccord colinéaire) près de l'ouverture de l'âtre tout en laissant l'espace nécessaire afin de permettre le raccordement des conduits souples à l'appareil.
3. Du toit, insérez les conduits souples de 3 po de diamètre dans la cheminée.
4. Branchez les conduits au raccord colinéaire en prenant soin de fixer les conduits aux buses appropriées—*entrée* et *évacuation*; placez l'appareil en position finale. Notez la portée du rayon de courbe minimale des conduits et la longueur maximale de leur trajet horizontal indiquées à la page 14 de ce guide.
5. Fixez le kit de sortie et le solin s'il y a lieu à l'extérieur de la cheminée.
6. Fixez l'appareil au plancher ou au mur si nécessaire.

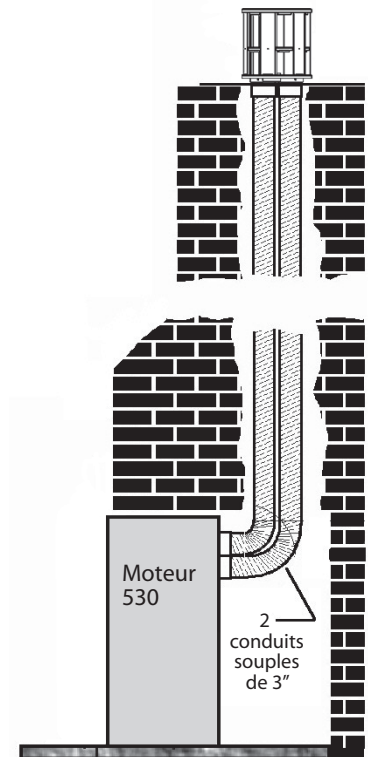

Préparation de l'appareil

Enlèvement de la fenêtre

1. Libérez le dessus de la fenêtre en tirant et tournant vers l'extérieur les deux barres à ressort aux coins supérieurs.
2. Dévissez les deux boulons à ressort retenant le bas de la fenêtre.
3. Levez la fenêtre avec précautions. Gardez la fenêtre et ses boulons dans un endroit sûr.
4. Enlevez l'emballage de panneaux/bûches/charbons de la boîte de foyer.

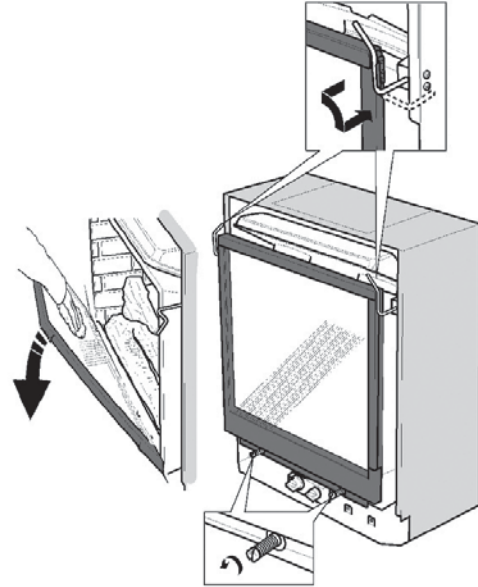

Vérification de l'allumage

Le brûleur de la veilleuse et l'électrode sont situés à l'embout gauche du brûleur. Poussez le bouton d'allumage et tournez-le dans le sens antihoraire en passant par la position IGN jusqu'à la position PILOT. Une étincelle devrait se produire entre l'électrode et l'écran de la veilleuse du brûleur.

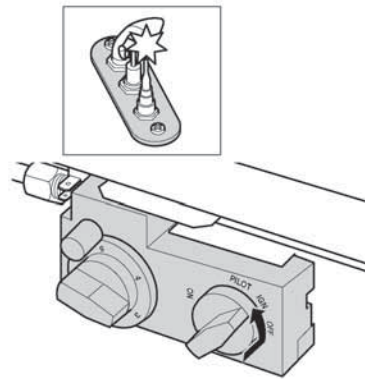

Enlèvement du module du brûleur

Pour faciliter l'installation de l'alimentation de gaz, d'un ventilateur de circulation d'air ou pour fixer l'appareil sur sa plinthe lorsqu'installé avec une devanture à dégagement zéro, il peut être utile de retirer le module du brûleur.

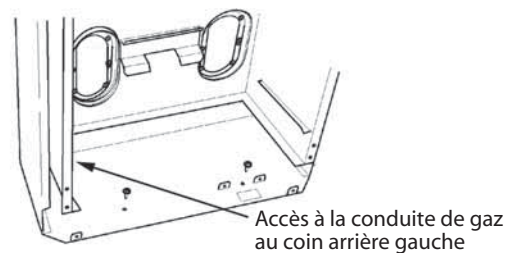
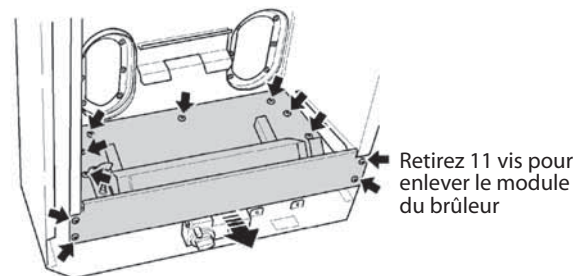

Préparation de l'appareil

Conversion à évent sur le dessus pour conduit rigide à évent direct

Pour installation avec évent arrière, consultez la section suivante.

1. Retirez la plaque du dessus et le joint d'étanchéité en dévissant les 12 vis les retenant. Gardez le joint, la plaque et les vis pour fixation à l'arrière.
2. Retirez la buse extérieure d'évent arrière et son joint d'étanchéité en dévissant les 12 vis les retenant.
3. Retirez la buse intérieure d'évent arrière et son joint d'étanchéité en dévissant les 8 vis les retenant.
4. Pour vous assurer que les buses sont alignées dans leur axe, placez l'adaptateur 817VAK sur la buse d'évent extérieure.
5. Placez la buse intérieure et son joint d'étanchéité verticalement dans le dessus de l'appareil. Déposez la buse extérieure avec l'adaptateur sur la buse intérieure pour vous assurer du bon alignement. Fixez la buse intérieure avec les 8 vis et la buse extérieure avec les 12 vis retirées précédemment.
6. Fixez la plaque et son joint d'étanchéité à l'arrière de l'appareil avec les 12 vis retirées précédemment.

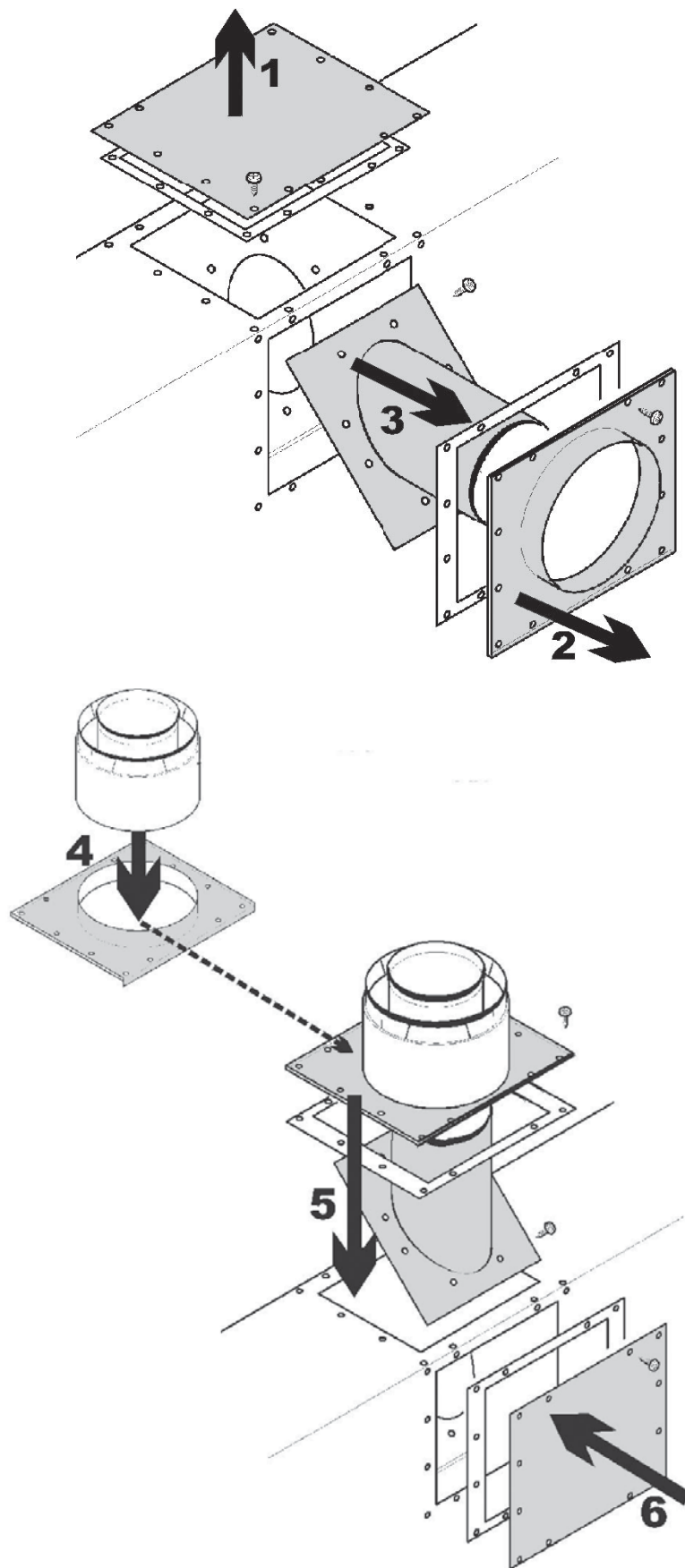

Préparation de l'appareil

Installation de l'adaptateur 817VAK sur l'évent arrière

Ignorez cette étape pour une installation à plat contre le mur avec le kit d'évacuation standard Valor 551DVK.

1. Fixez l'adaptateur 817VAK sur les buses d'évent de l'appareil en poussant fermement. Alignez l'adaptateur de façon à ce que le joint sur les conduits horizontaux soit orienté vers le haut—vérifiez en assemblant temporairement un conduit.
2. Percez la paroi extérieure de l'adaptateur et la buse extérieure de l'appareil pour l'utilisation de vis n° 6. Assurez-vous que la perceuse ne pénètre pas les parois intérieures des buses.
3. Fixez solidement l'adaptateur à la buse extérieure avec deux vis autotaraudeuses n° 6 fournies.

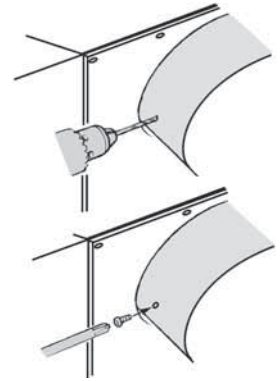

Installation avec raccord colinéaire générique

1. Fixez l'adaptateur 817VAK sur les buses d'évent de l'appareil en poussant fermement.
2. Placez le raccord coaxial-à-colinéaire sur l'adaptateur 817VAK et tournez-le jusqu'à son enclenchement.
3. Tout en gardant le raccord et l'adaptateur enclenchés, tournez-les de façon à ce que la buse d'entrée d'air du raccord se retrouve en bas.
4. Percez la paroi extérieure de l'adaptateur et la buse extérieure de l'appareil pour l'utilisation de vis n° 6. Assurez-vous que la perceuse ne pénètre pas les parois intérieures des buses.
5. Fixez solidement l'adaptateur à la buse extérieure avec deux vis autotaraudeuses n° 6 fournies.

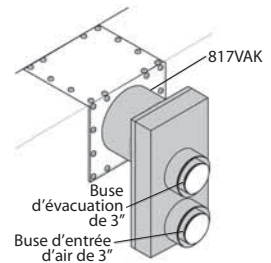

Installations avec le raccord colinéaire Valor 556CLA

Note : Les directives ci-dessous s'appliquent à l'installation du 556CLA pour l'évacuation sur le dessus ou à l'arrière.

1. Enlevez la plaque et le joint d'étanchéité pour accéder à la buse d'évacuation. Conservez la plaque et le joint d'étanchéité pour utilisation future.
2. Enlevez la plaque d'évent extérieure. Conservez le joint d'étanchéité s'il est en bonne condition.
3. Enlevez la buse d'évacuation existante—le joint devrait être laissé sur l'appareil.
4. Installez la buse d'évacuation colinéaire en réutilisant les vis enlevées à l'étape 3. Assurez-vous de bien serrer les vis.
5. Installez la plaque d'évent colinéaire (notez l'orientation sur le schéma ci-contre) en réutilisant les joints en bonne condition et les vis enlevées précédemment. Utilisez les 6 vis additionnelles fournies pour sceller la plaque colinéaire à la bordure de la buse d'évacuation.
6. Réinstallez la plaque d'évent.
7. Raccordez, à l'aide de vis à métaux, les conduits souples de 3" directement à leur buse respective sur la plaque colinéaire.

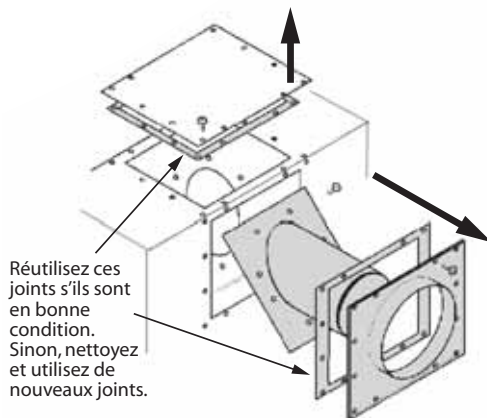

Enlevez l'évent existant

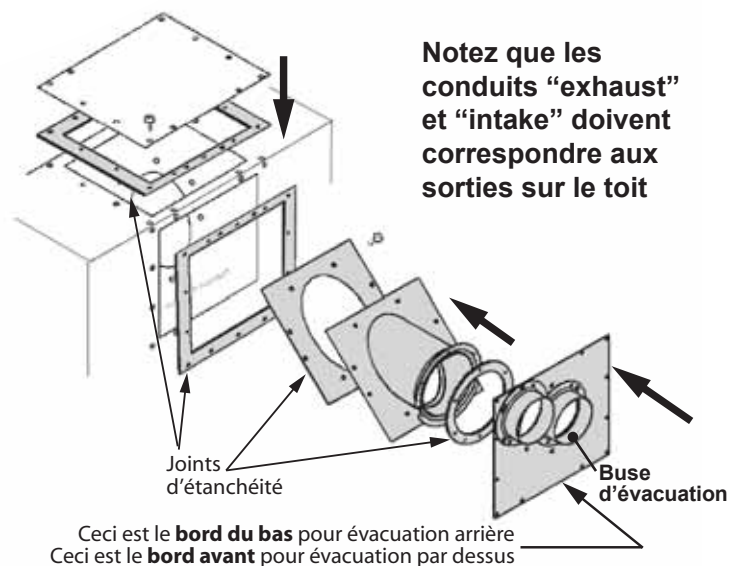

Remplacez l'évent existant avec le 556CLA

Installation des plaques de contrôle d'air

Montage des plaques de contrôle d'air—évacuation avec élévation verticale seulement

- Les plaques de contrôle d'air ne sont pas nécessaires pour les installations avec évacuation horizontale.
- Les plaques de contrôle d'air pour les installations colinéaires sont les mêmes que pour les installations coaxiales de la même hauteur—consultez le tableau ci-dessous.
- Il y a trois types de plaques de contrôle d'air fournis avec chaque foyer 530. Les plaques sont de grandeurs légèrement différentes. Elles peuvent être identifiées par leur numéro.

Les plaques couvrent en partie les ouvertures des orifices de la paroi arrière de la boîte du foyer.

Chaque plaque peut être réglée pour un maximum ou un minimum d'ouverture de l'orifice.



Les plaques de contrôle d'air de types 1, 2 et 3 sont fournies avec les appareils utilisant les bûches de céramique.

Les plaques de contrôle d'air de types 4, 5, et 6 sont fournies avec les appareils utilisant les charbons de céramique.

La plaque appropriée sera utilisée pour chaque type d'installation tel qu'indiqué au tableau ci-dessous.

- Pour monter les plaques, enlevez les vis du centre des orifices et fixez les plaques avec ces vis.
- Pour régler les plaques à l'ouverture maximale des orifices, dévissez les vis au bas des orifices, glissez les plaques le plus bas possible et resserez les vis sur le bord des plaques.
- Pour régler les plaques à l'ouverture minimale des orifices, glissez les plaques le plus haut possible et resserez les vis sur le bord des plaques.
- Avec les plaques les plus grandes, les vis du haut des orifices peuvent devoir être dévissées pour donner aux rebords des plaques l'espace sous les têtes de vis.

Sortie d'évacuation	Conduit vertical	Type de plaque		Ouverture
		bûches	charbons	Réglez à
Horizontale à travers le mur (avec élévation verticale)	Moins de 2' (61 cm)	1	4	Maximum
	De 2' (61 cm) à moins de 4' (122 cm)	1	4	Minimum
	De 4' (122 cm) à moins de 6' (183 cm)	2	5	Maximum
	6' (183 cm) et plus	2	5	Minimum
Verticale à travers le toit	Moins de 13' (396 cm)	3	6	Maximum
	13' (396 cm) et plus	3	6	Minimum

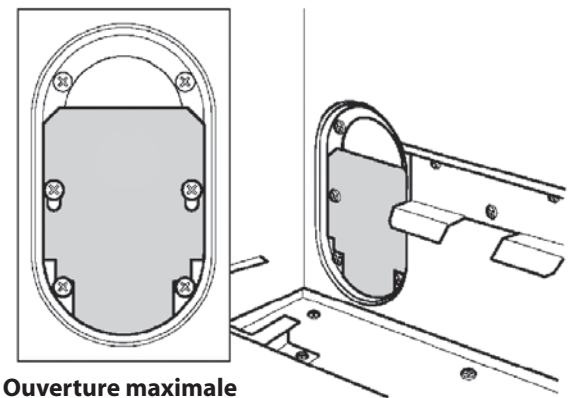

Ouverture maximale

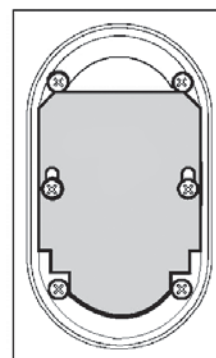

Ouverture minimale

Installation de la télécommande

Mise en garde! Ne placez pas les piles dans le récepteur de la télécommande jusqu'à ce que les fils aient été branchés à la soupape. Un court-circuit pourrait se produire et détruire les composants électriques.

- Branchez le harnais de connexion au récepteur de la télécommande en raccordant la fiche du harnais à la carte de circuit du récepteur. La fiche ne se branche que d'un côté; assurez-vous que les fils sont orientés vers le haut et que la fente de la carte est alignée avec la languette de la fiche du harnais de connexion.
- Branchez les fils tel qu'indiqué au schéma ci-dessous. Notez que les bornes en "L" sont de dimensions différentes; la plus petite se branche sur la fiche du bas au coin supérieur gauche de la valve et la plus grande sur la fiche du haut. Les deux autres bornes se branchent sur l'une ou l'autre des fiches situées à gauche du bouton de contrôle des flammes sur la soupape.
- Enlevez le couvercle du récepteur.
- Insérez quatre piles AA de 1.5 V.
- Placez le récepteur sur la pièce de *Velcro*.
- Insérez une pile de 9 V dans l'unité manuelle.

Les directives d'opération de la télécommande se trouvent aux pages 28–29 de ce guide et sont fournies avec le kit de télécommande.

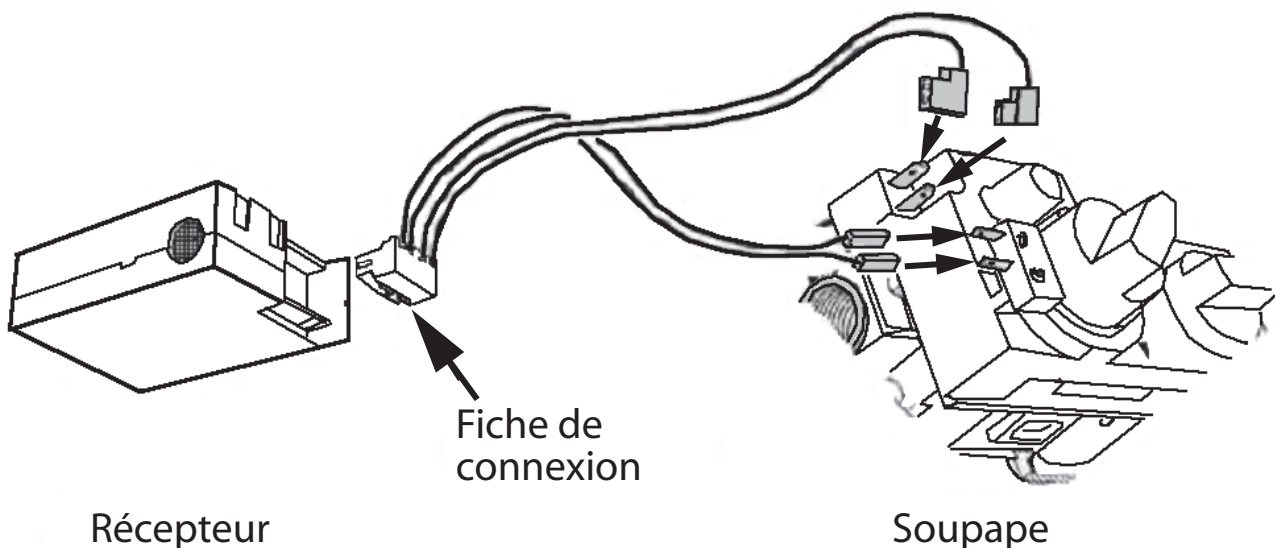
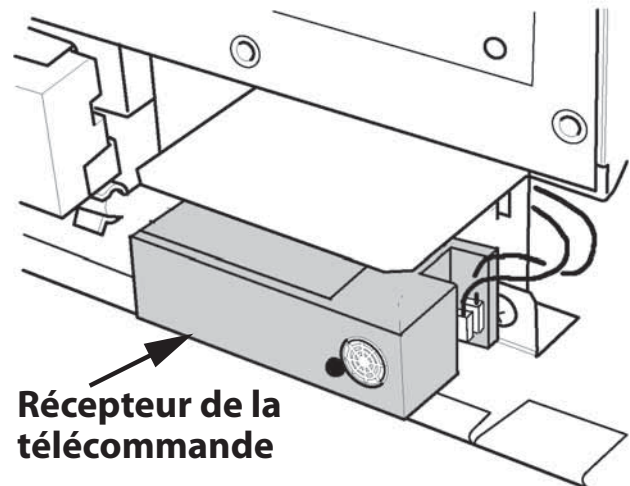
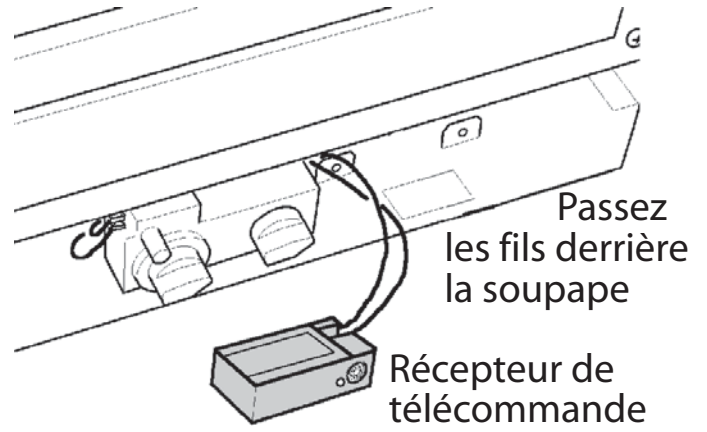

Installation de l'alimentation de gaz

- Nous suggérons d'installer le tuyau de gaz de façon rudimentaire avant d'installer la boîte de foyer.
- La connexion pour l'alimentation de gaz de l'appareil se trouve au coin arrière gauche de la caisse. La connexion de la conduite d'alimentation de gaz à l'adaptateur est de 3/8" NPT femelle. Alternativement, l'arrivée de la conduite de gaz de l'appareil peut être enlevée et la conduite d'alimentation peut être acheminée directement à la soupape ayant une connexion de 3/8" NPT femelle. Assurez-vous de ne pas trop serrer le raccord afin d'éviter d'endommager la soupape et ses connexions. Si un ventilateur de circulation d'air doit être installé, notez que la conduite d'alimentation devra être branchée à l'arrivée de la conduite de gaz originale de l'appareil afin de laisser l'espace libre nécessaire pour le ventilateur. Si un robinet d'isolation doit être installé à l'intérieur de la boîte de foyer, assurez-vous qu'il soit à l'écart du ventilateur.
- Utilisez seulement de nouvelles conduites de fer noir, d'acier ou de cuivre si acceptable—vérifiez les codes locaux. **Notez qu'aux États-Unis, les conduites de cuivre doivent être étamées aux fins de protection contre les composés sulfuriques.**
- Le raccordement de deux conduites de gaz devrait être fait avec un raccord de métal double étanche ne nécessitant aucun produit ou joint d'étanchéité.
- Le diamètre et l'installation de la conduite d'alimentation de gaz doivent être tels qu'ils permettent une alimentation de gaz suffisante pour répondre à la demande maximale de l'appareil sans perte induite de pression.
- Les produits d'étanchéité utilisés doivent résister à l'action de tous les composants de gaz, y compris ceux du gaz propane. Les filetages mâles doivent être enduits d'une très mince couche de produit d'étanchéité afin d'éviter que tout excès de produit entre dans la conduite de gaz.
- La conduite d'alimentation de gaz doit inclure un **robinet d'arrêt manuel** et un **raccord-union** afin de permettre le débranchement de l'appareil pour son entretien.
- Vérifiez la pression de la conduite d'alimentation pour détecter toute fuite de gaz.
- **L'appareil et son robinet d'arrêt doivent être débranchés du système d'alimentation de gaz durant toute vérification de pression de ce système lorsque la pression de vérification excède 1/2 lb/po² (3,5 kPa).**
- **L'appareil doit être isolé du système d'alimentation de gaz en fermant son robinet d'arrêt manuel durant toute vérification de pression de ce système lorsque la pression de vérification est égale ou inférieure à 1/2 lb/po² (3,5 kPa).**
- Le fait de ne pas débrancher ou d'isoler l'appareil durant une vérification de pression peut causer des dommages au régulateur ou au robinet et annuler la garantie. En cas de dommages, communiquez avec votre marchand.
- La pression d'alimentation minimale est indiquée à la page 7 de ce guide.
- Toutes les conduites et tous les raccords doivent être vérifiés pour détecter toute fuite de gaz suivant l'installation et l'entretien. Toutes les fuites doivent être corrigées immédiatement.
- Lors d'une vérification pour détecter les fuites :
 - Assurez-vous que l'appareil est en position d'arrêt.
 - Ouvrez le robinet d'arrêt manuel.
 - Vérifiez s'il y a des fuites en appliquant un détergent liquide ou une solution savonneuse sur tous les raccords. La formation de bulles indique une fuite de gaz. **N'utilisez jamais une flamme vive pour vérifier s'il y a des fuites.** Corrigez immédiatement toute fuite détectée.
- La connexion de vérification de pression est montrée au schéma ci-dessus. Un régulateur non-réglable intégré contrôle la pression d'admission du brûleur. Les limites de pression appropriées sont indiquées dans le tableau de la page 7 de ce guide. La vérification de la pression devrait être faite avec le brûleur allumé et le thermostat à la position la plus élevée. Consultez les *Consignes d'allumage* à la page 30 de ce guide pour tous les détails de la procédure.

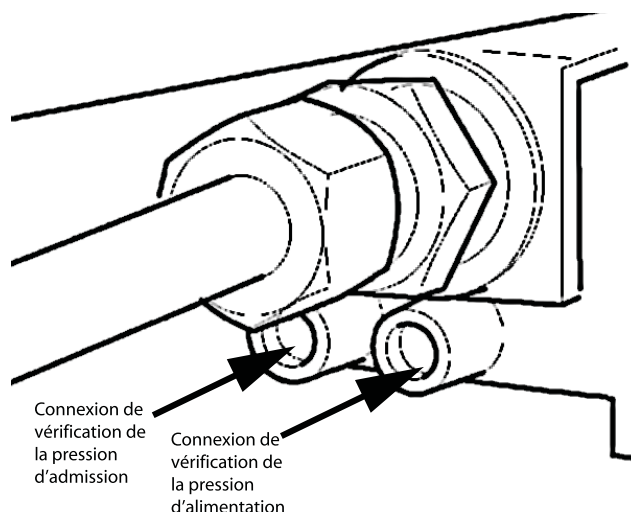

Vérification du réglage de l'aération

Le brûleur est muni d'un obturateur réglable pour contrôler l'aération primaire. L'obturateur est positionné à l'usine pour une ouverture permettant un rendement optimal couvrant ainsi la plupart des installations. Cependant, dans certains cas inhabituels, le rendement peut être amélioré en ajustant l'aération. Ceci devrait être déterminé en faisant fonctionner l'appareil lorsque les bûches (ou charbons) et la fenêtre sont installés. Consultez le chapitre *Dernières vérifications* de ce guide pour connaître les détails d'ajustement.

Le réglage de l'obturateur est crucial. Un changement de 1/64 de po (0,4 mm) peut affecter substantiellement le rendement.

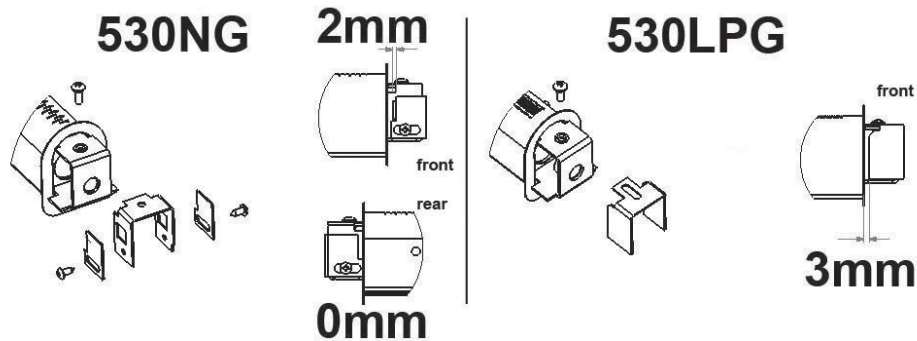

Installation des panneaux de céramique

Le foyer 530 est équipé panneaux de céramique réversibles. D'un côté, le motif est de brique rouge. De l'autre, des cannelures verticales noires. Vérifiez auprès du consommateur quel côté est souhaité et suivez les directives ci-dessous pour installer ces panneaux.

1. Placez le panneau de céramique arrière dans la rainure à l'arrière de la boîte de foyer, contre la paroi de métal.
2. Placez les panneaux des côtés dans les rainures de chaque côté de la boîte de foyer.
3. Enlevez les deux vis en-dessous de la paroi supérieure de la boîte de foyer. À l'aide de ces vis, fixez le couvercle des orifices.

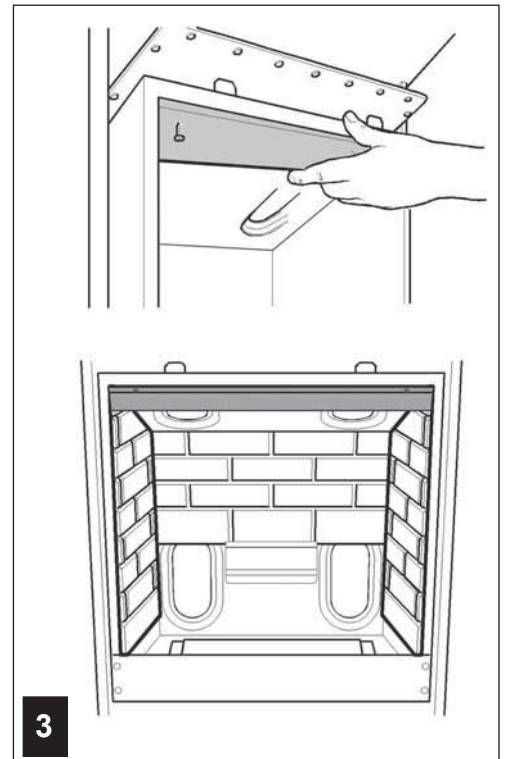
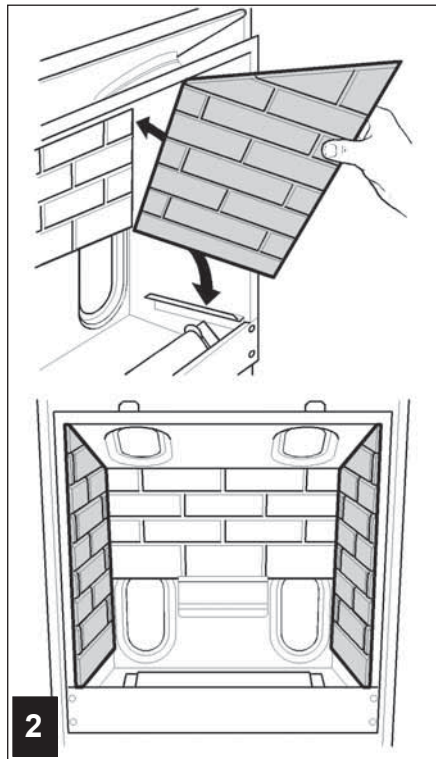
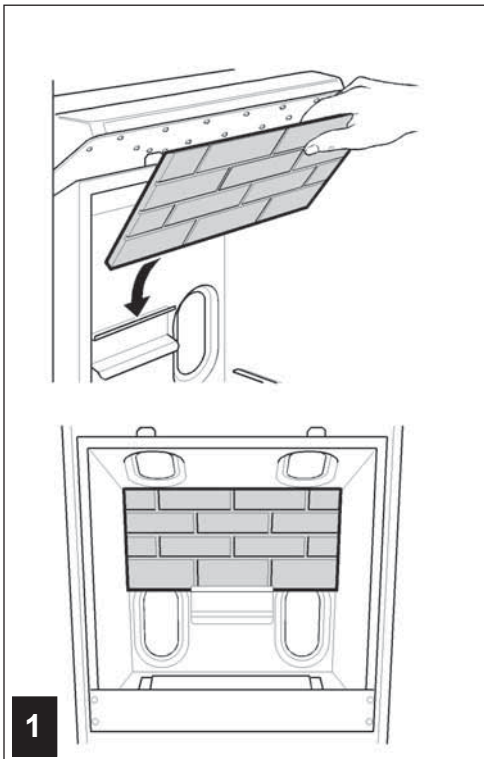

Installation des bûches de céramique

1. Placez la bûche de base derrière le brûleur sur les languettes des supports du brûleur et appuyez-la sur le support à l'arrière de la boîte de foyer.
2. Placez la bûche supérieure arrière sur la bûche de base. Les chevilles de la bûche de base s'insèrent dans les trous de la bûche supérieure.
3. Placez la bûche avant derrière la bordure de métal au devant de la boîte de foyer.
4. Placez la bûche du centre droit sur la cheville droite de la bûche de base.
5. Placez la bûche du côté gauche sur la cheville gauche de la bûche de base. Posez le bout étroit sur la saillie au centre avant de la bûche de base. *Il est important que le bout étroit ne tombe pas et ne touche pas le brûleur.*
6. Placez la bûche du côté droit sur la cheville droite de la bûche avant. Posez le bout étroit sur la saillie de la bûche de base. *Il est important que le bout étroit ne tombe pas et ne touche pas le brûleur.*

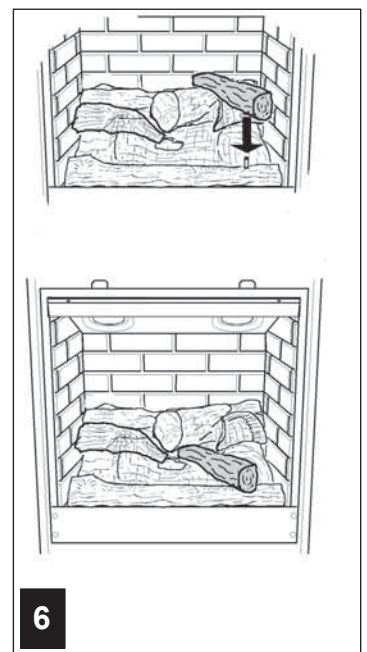
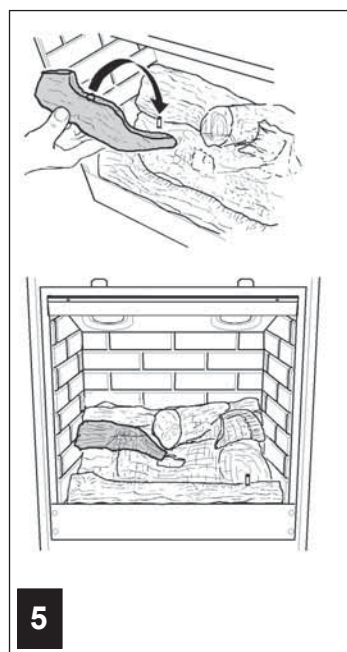
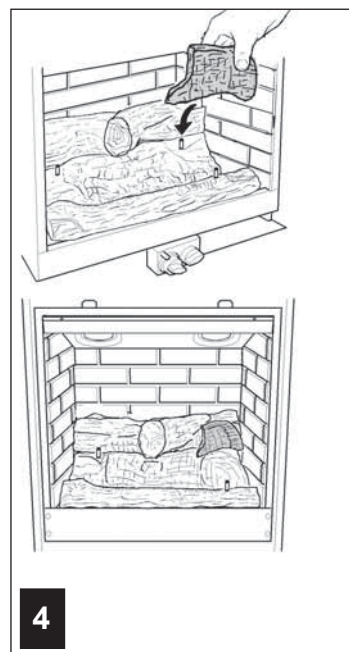
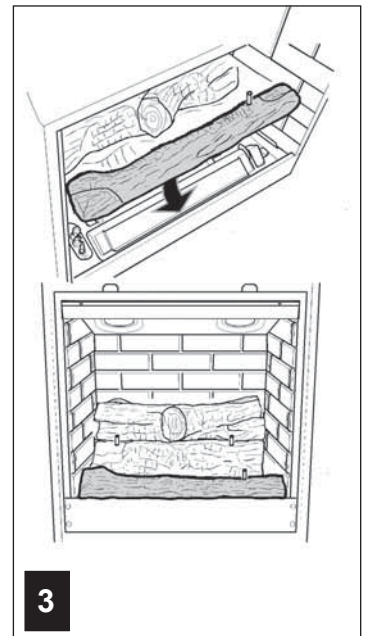
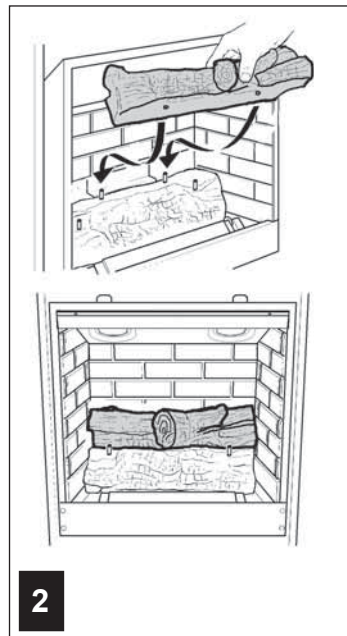
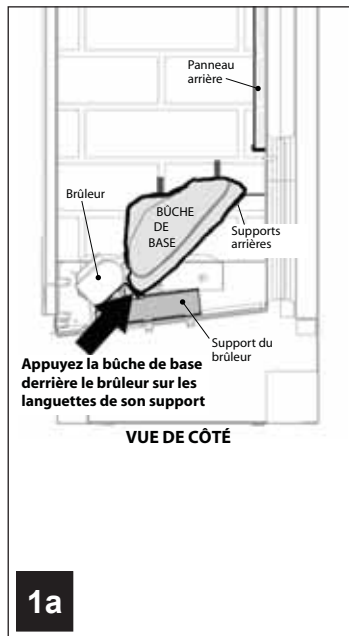
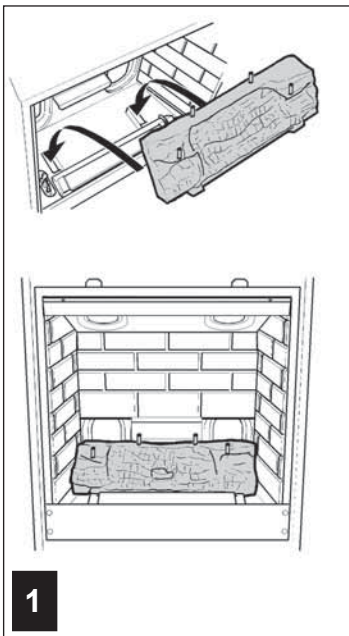

Installation des charbons de céramique

1. Placez la base de charbon derrière le brûleur sur les languettes des supports du brûleur et appuyez-la sur le support et le panneau de céramique à l'arrière de la boîte de foyer.
2. Placez la pièce de charbons d'avant-gauche derrière le rebord de métal à l'avant de la boîte de foyer. La saillie de côté de la pièce devrait se trouver près du centre au devant de la boîte de foyer.
3. Placez la pièce de charbons d'avant-droite derrière le rebord de métal à l'avant de la boîte de foyer. Le côté gauche de la pièce devrait être placé sur la saillie de la pièce de charbons de gauche.
4. Le dessous de la pièce de charbons du centre-droit est marqué de la lettre "R". Placez cette pièce derrière la pièce de charbons d'avant-droite.
5. Le dessous de la pièce de charbons du centre-gauche est marqué de la lettre "L". Placez cette pièce derrière la pièce de charbons d'avant-gauche.

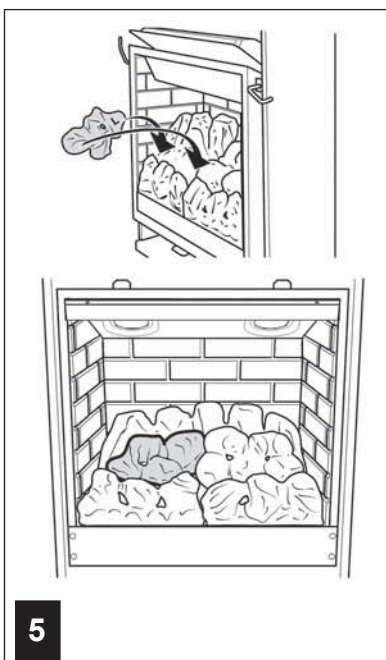
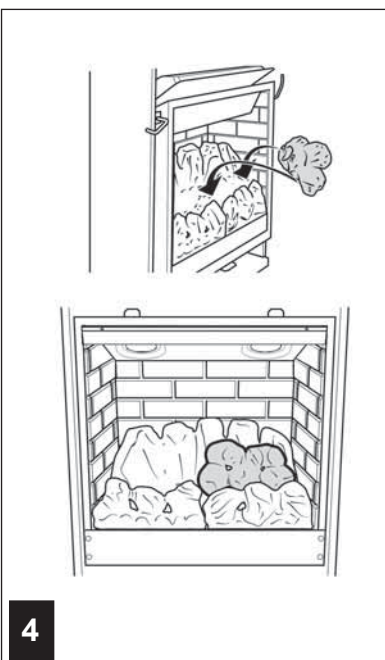
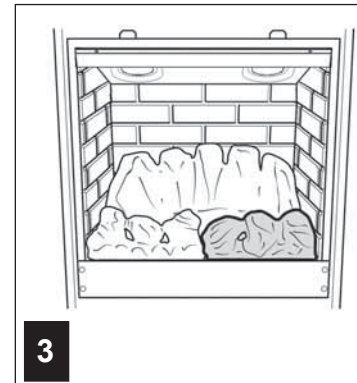
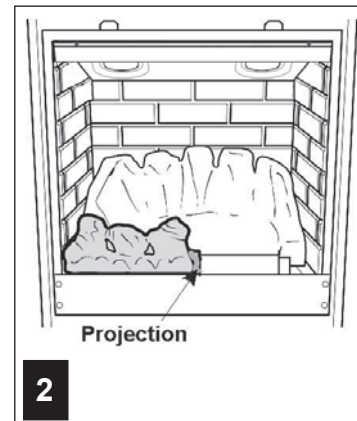
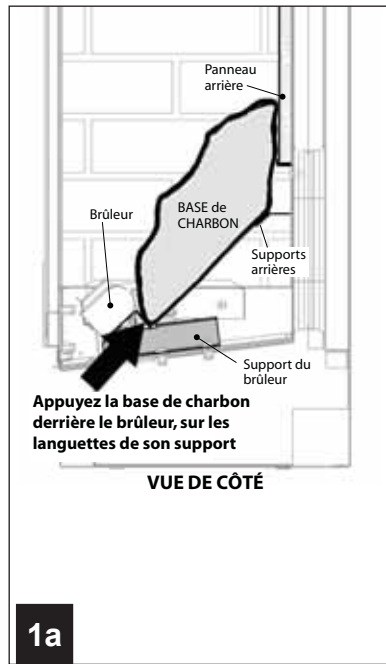
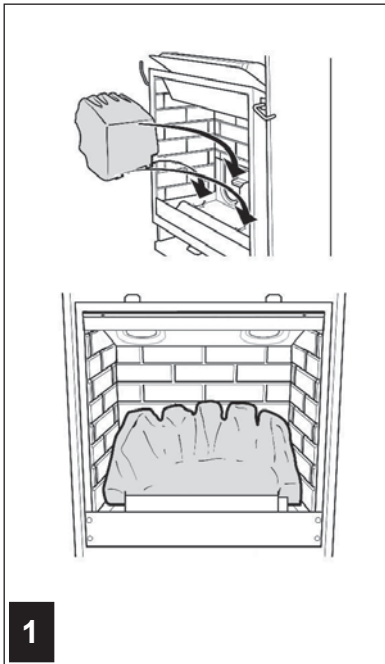

Remontage et vérification de la fenêtre

1. Placez la fenêtre au centre de l'ouverture du foyer et posez-la sur le support à la base du foyer.
2. Tirez les barres à ressort et tournez-les vers l'intérieur pour fixer le haut de la fenêtre.
3. Insérez les deux boulons à ressort au bas de la fenêtre. Serrez-les afin de bien fixer le bas de la fenêtre.
4. Tirez le haut de la fenêtre et relâchez-le afin de vous assurer que le mécanisme à ressort fonctionne bien.
5. De même, vérifiez le bas de la fenêtre en le tirant et le relâchant.
6. Appuyez légèrement sur le pourtour de la fenêtre afin de bien sceller le joint d'étanchéité.

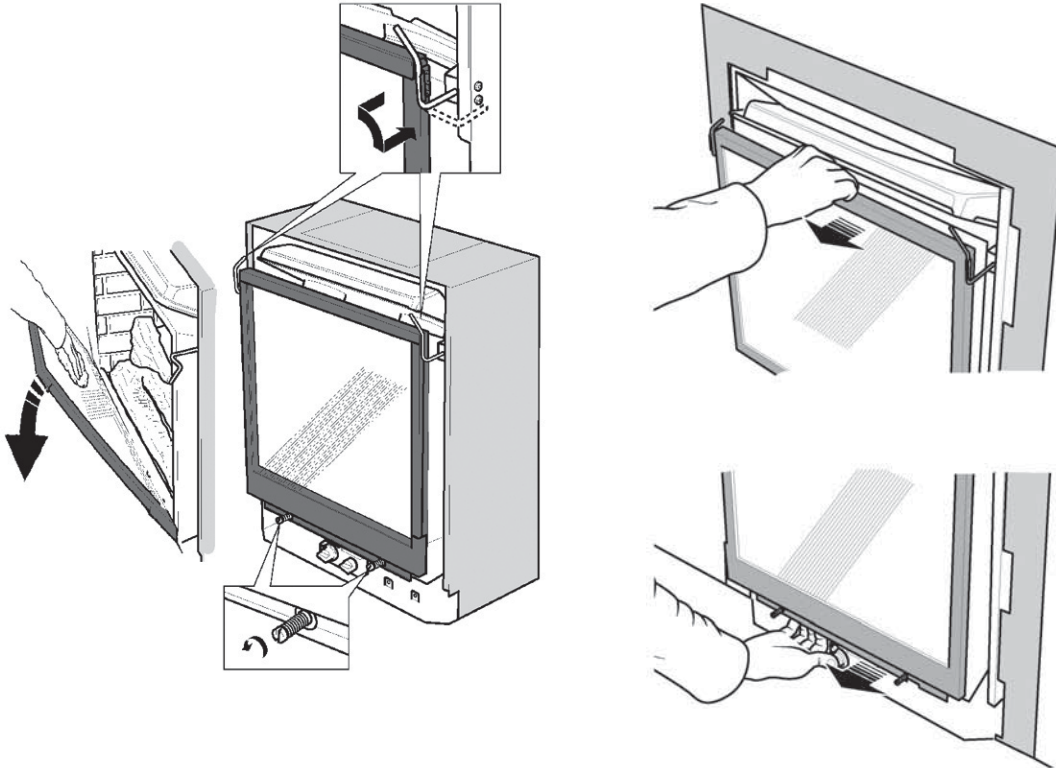

Vérification de l'opération

Vérifiez l'allumage, la stabilité de la veilleuse, les flammes du brûleur et les variations du thermostat en utilisant le bouton d'allumage et la télécommande. Consultez les consignes d'allumage à la page 30 de ce guide pour plus d'information.

Réglage de l'aération

Tel que décrit à la page 23, l'aération du brûleur est réglable. Pour la plupart des installations, aucun réglage ne sera nécessaire. Cependant, dans certains cas, le rendement peut être amélioré avec un réglage de l'aération. Ceci se fait en glissant l'obturateur. Évaluez l'aération seulement après avoir fait fonctionner l'appareil—environ 15 minutes.

La position de l'obturateur est très sensible. Des changements minimes peuvent affecter substantiellement l'aspect des flammes. Nous conseillons fortement que ces changements soient faits par étapes d'au plus 1/64 de po (0,4 mm) à la fois.

L'augmentation de l'aération rendra les flammes plus transparentes et bleues et fera rougir davantage les morceaux de céramique. La réduction de l'aération rendra les flammes plus jaunes ou oranges et réduira le rougissement des morceaux de céramique.

Trop peu d'aération peut occasionner la formation de carbone noir qui s'accumulera dans la boîte de foyer.

Information à l'intention du consommateur

Veillez lire les consignes de sécurité à la page 4 de ce guide.

Fonctionnement de votre foyer

Pour votre sécurité, cet appareil est muni d'un dispositif de supervision des flammes lequel coupera l'alimentation de gaz si, pour quelque raison que ça soit, les flammes de la veilleuse s'éteignent. Le dispositif est muni d'une sonde fixe réagissant à la chaleur de la flamme de la veilleuse. Si la sonde est froide, le dispositif empêchera l'acheminement de gaz à moins que le bouton de contrôle du brûleur ne soit maintenu enfoncé à la position PILOT. Consultez les consignes d'allumage à la page 30 de ce guide.

Le rendement des appareils à gaz propane peut être affecté par la qualité du gaz commercial fourni dans votre région.

Nettoyage

Il sera nécessaire de nettoyer la vitre de temps à autre. Durant l'allumage, la condensation, qui est normale, se formera et causera l'accumulation de poussière et de charpie à l'intérieur sur la vitre. Initialement, la peinture, lorsqu'elle durcit, peut déposer un léger film sur la vitre. En conséquence, nous recommandons de nettoyer la vitre deux ou trois fois durant les premières semaines d'usage, avec un nettoyeur non-abrasif et de l'eau chaude. **Les nettoyeurs à base d'ammoniaque ne devraient PAS être utilisés.**

Par la suite, la vitre devrait être nettoyée deux ou trois fois par saison selon les circonstances. **Ne nettoyez pas la vitre lorsqu'elle est chaude.** Remettez toujours la fenêtre en place et fixez-la solidement avant d'allumer le foyer. **En cas de bris, la fenêtre doit être remplacée en une seule pièce telle que fournie par le fabricant.**

Pour enlever la fenêtre, libérez la partie supérieure en tirant et tournant vers l'extérieur les deux barres à ressort de chaque côté. Dévissez les deux boulons à ressort du bas. Levez la fenêtre avec précautions. Placez-la avec ses boulons en lieu sûr pour éviter de l'endommager. Voir page 17.

Pour réinstaller la fenêtre, centrez-la sur l'ouverture de la boîte de foyer et posez-la sur le support à la base du foyer. Tirez sur les barres à ressort et tournez-les vers l'intérieur pour fixer le haut de la fenêtre. Insérez les deux boulons à ressort au bas de la fenêtre. Serrez-les afin de bien fixer le bas de la fenêtre. Tirez le haut de la fenêtre et relâchez-le afin de vous assurer que le mécanisme à ressort fonctionne bien. De même, vérifiez le bas de la fenêtre en le tirant et le relâchant. Appuyez légèrement sur le pourtour de la fenêtre afin de bien sceller le joint d'étanchéité. Voir page 26.

La poussière et charpie peuvent être brossées des bûches de céramique avec une brosse souple après l'enlèvement de la devanture du foyer et de la fenêtre. La poussière peut être brossée du brûleur à l'aide d'une brosse souple après l'enlèvement des bûches. Lors du nettoyage, assurez-vous qu'aucune particule n'est projetée dans le tube du brûleur.

Vérifications

Une vérification de la veilleuse et des flammes du brûleur devrait être faite. Faites la vérification après que l'appareil ait été en fonction pour au moins 30 minutes. La flamme de la veilleuse doit couvrir la pointe de la sonde du thermocouple. Le style de flammes du brûleur principal variera d'appareil en appareil selon le type d'installation et les conditions climatiques (voir les schémas à droite).

En tout temps, évitez de laisser, dans l'entourage de l'appareil, des matériaux combustibles, de l'essence ou autres gaz ou liquides inflammables.

Inspectez la sortie d'évacuation à l'extérieur de façon régulière afin de vous assurer qu'elle n'est pas obstruée par de la terre, de la neige, des insectes, des feuilles, des buissons, des arbres, etc.

Examinez tout le système d'évacuation régulièrement. Une inspection annuelle est recommandée.

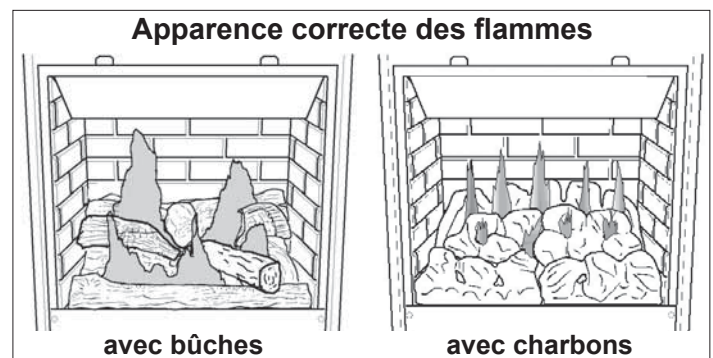
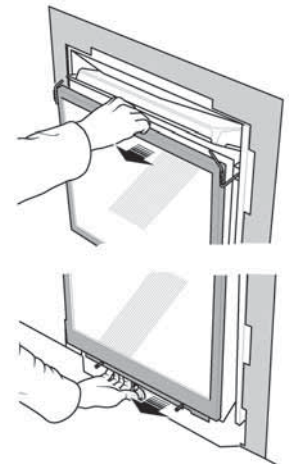
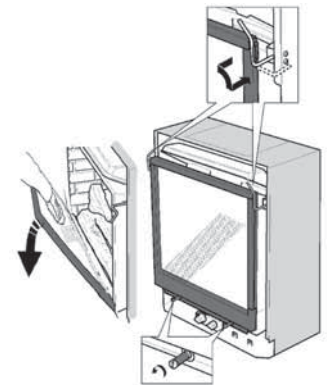
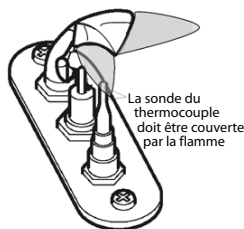

Information à l'intention du consommateur

Piles

Le récepteur requiert quatre piles AA 1.5 V et la télécommande requiert une pile 9 V.

Le récepteur est situé à droite de la soupape.

Les piles devraient durer une ou deux saisons, selon l'usage. Elles dureront plus longtemps si elles sont retirées des compartiments à piles pendant la saison estivale. Dans le cas où les piles s'affaibliraient, les contrôles de la soupape peuvent être utilisés manuellement.

Entretien général

Si votre appareil requiert l'attention d'un professionnel, communiquez avec votre détaillant en mentionnant le numéro du modèle. Il est aussi utile de mentionner le numéro de série de l'appareil. Ce numéro se trouve sur la plaque signalétique attachée à l'appareil.

Les pièces de réparation sont énumérées à la fin de ce guide. Mentionnez toujours le numéro et la description de la pièce lors d'une demande de pièces de remplacement.

Télécommande programmable

La télécommande est un outil pratique pour obtenir le confort et l'esthétique que vous désirez de votre foyer à gaz. Elle peut être programmée de différentes façons.

IMPORTANT : AVANT DE COMMENCER, prenez note que la programmation des fonctions de réglage de l'heure, de la température et de la marche-arrêt automatique ne peuvent être effectués **que lorsque la fonction clignote sur l'écran**. Faites preuve de patience car les réglages prennent quelques secondes pour s'enregistrer.

Réglage de l'heure

La première programmation à faire est de régler l'heure.

1. Appuyez sur les **deux** boutons **AUTO** et **TIMER** et tenez-les enfoncés jusqu'à ce que le symbole de température clignote. Relâchez les boutons.
2. L'heure est indiquée au coin inférieur droit. Le bouton ▲ permet de régler l'heure; le bouton ▼ permet de régler les minutes. Programmez l'heure.
Note : Vous devez commencer à programmer l'heure pendant que le symbole de température clignote. S'il arrête de clignoter, recommencez l'étape 1.
3. L'écran indique °C/24-heure ou °F/12-heure. Pour changer l'affichage de °C à °F ou l'inverse, appuyez sur le bouton **AUTO** pendant que l'écran clignote.
4. Relâchez les boutons et attendez que le clignotement s'arrête. La télécommande indiquera l'heure réglée ainsi que la température ambiante.

Réglage de la température

Utilisez ce réglage lorsque vous désirez une température en particulier.

1. Appuyez sur le bouton **AUTO** et tenez-le enfoncé jusqu'à ce que la température et son symbole clignotent. Relâchez les boutons.
2. Pendant que l'écran clignote, appuyez sur les boutons ▲ et ▼ pour régler la température désirée. Relâchez les boutons.
3. Votre foyer atteindra la température réglée et la télécommande, vérifiant la température ambiante toutes les cinq minutes, corrigera le niveau de gaz nécessaire pour conserver une chaleur constante.

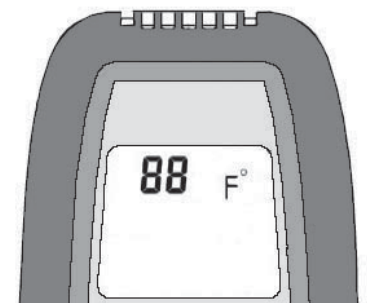
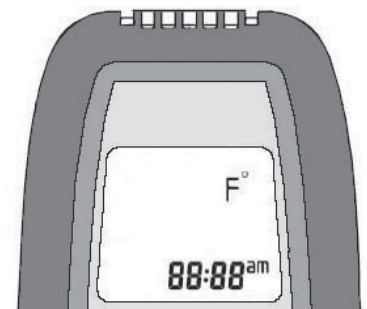
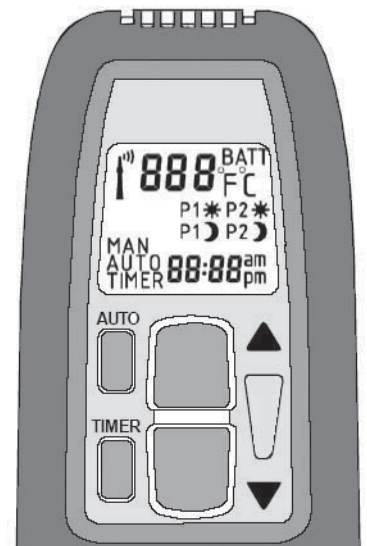

Information à l'intention du consommateur

Réglage des flammes

Utilisez ce réglage lorsque vous désirez un niveau particulier des flammes, comme par exemple, les flammes à leur pleine hauteur, peu importe la température de la pièce.

1. Pour augmenter la hauteur des flammes, appuyez et tenez enfoncé le bouton ▲ jusqu'à ce que vous obteniez la hauteur désirée. Relâchez le bouton.
2. Pour diminuer la hauteur des flammes, appuyez et tenez enfoncé le bouton ▼ jusqu'à ce que vous obteniez la hauteur désirée. Relâchez le bouton.

La **hauteur des flammes** demeurera telle que programmée.

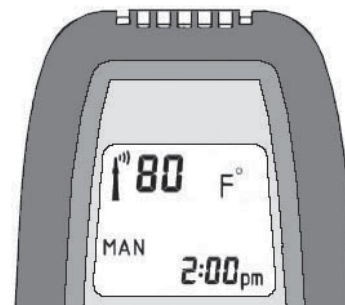

Marche-arrêt automatique

Vous pouvez régler votre foyer de sorte qu'il s'allume juste avant votre réveil, s'éteigne après votre départ de la maison, se rallume juste avant votre retour et s'éteigne le soir, lorsque vous allez au lit. Vous pouvez laisser votre foyer ainsi programmé durant toute la saison de chauffage.

1. Décidez à quelle température vous voulez votre foyer; ensuite, décidez des heures auxquelles il devrait s'allumer et s'éteindre au cours de la journée. Pour les premiers réglages, il est bon de prendre note de ces heures.
2. Réglez la température (tel que vous venez de le faire à la section *Réglage de la température.*)
3. Appuyez sur le bouton **TIMER** et tenez-le enfoncé jusqu'à ce que **P1** ☀ apparaisse et clignote. Relâchez le bouton. Pendant le clignotement, appuyez sur les boutons ▲ (heure) et ▼ (minutes) afin de régler l'heure à laquelle votre foyer se mettera en marche le matin.
4. Appuyez sur le bouton **TIMER** et tenez-le enfoncé jusqu'à ce que **P1** ☾ apparaisse et clignote. Relâchez le bouton. Pendant le clignotement, appuyez sur les boutons ▲ (heure) et ▼ (minutes) pour régler l'heure à laquelle votre foyer s'éteindra suivant votre départ de la maison.
5. Appuyez sur le bouton **TIMER** et tenez-le enfoncé jusqu'à ce que **P2** ☀ apparaisse et clignote. Relâchez le bouton. Pendant le clignotement, appuyez sur les boutons ▲ (heure) et ▼ (minutes) pour régler l'heure à laquelle votre foyer se rallumera pour votre retour à la maison.
6. Appuyez sur le bouton **TIMER** et tenez-le enfoncé jusqu'à ce que **P2** ☾ apparaisse et clignote. Relâchez le bouton. Pendant le clignotement, appuyez sur les boutons ▲ (heure) et ▼ (minutes) pour régler l'heure à laquelle votre foyer s'éteindra le soir.

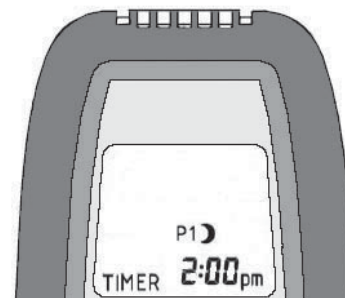
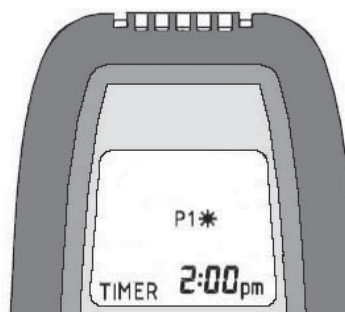

Note : Si vous désirez que votre foyer ne s'allume et ne s'éteigne qu'une seule fois durant la journée, programmez **P2** ☀ et **P2** ☾ pour les mêmes heures que **P1** ☾. Programmée ainsi, la télécommande enregistrera l'heure d'arrêt **P1** ☾ pour les deux réglages d'heure de **P2**.

Si vous désirez annuler temporairement le réglage programmé et retourner au réglage auto-thermostatique, appuyez sur **AUTO** ou appuyez sur les boutons ▲ et ▼ pour retourner au réglage manuel. Appuyez sur **TIMER** pour retourner aux réglages programmés.

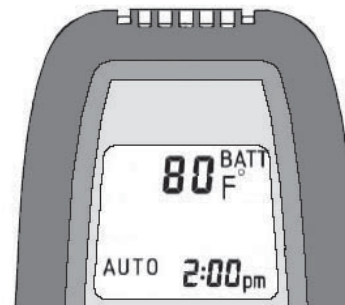

Lorsque l'écran affiche **BATT**, vous devez remplacer la pile par une nouvelle pile alcaline de 9 V—6LR61/MN1604.

Consignes d'allumage

POUR VOTRE SÉCURITÉ, LIRE AVANT D'ALLUMER

MISE EN GARDE : Quiconque ne respecte pas à la lettre ces instructions risque de déclencher un incendie ou une explosion entraînant des dommages matériels, des lésions corporelles ou la perte de vies humaines.

- A. Cet appareil est muni d'une veilleuse qui doit être allumée manuellement. Respectez les instructions ci-dessous à la lettre. Pour économiser l'énergie, éteignez la veilleuse quand vous n'utilisez pas l'appareil.
- B. **AVANT D'ALLUMER LA VEILLEUSE**, vérifiez autour de l'appareil s'il y a une odeur de gaz. Vérifiez aussi près du plancher, car certains gaz sont plus lourds que l'air et peuvent s'accumuler au niveau du sol.

QUE FAIRE S'IL Y A UNE ODEUR DE GAZ

- **Ne pas tenter d'allumer l'appareil.**
 - **Ne touchez aucun interrupteur électrique; n'utilisez aucun téléphone dans votre édifice.**
 - **Appelez sans délai votre fournisseur de gaz en employant le téléphone d'un voisin. Respectez à la lettre les instructions du fournisseur de gaz.**
 - **Si personne ne répond, appelez le service des incendies.**
- C. Ne jamais utiliser d'outils pour faire fonctionner cet appareil. Utilisez vos mains pour manipuler les commandes de la veilleuse, du brûleur et du thermostat. Si vous ne pouvez pas actionner les commandes manuellement, ne tentez pas de les réparer vous-même. Faites appel à un technicien qualifié. L'utilisation de la force ou la tentative d'une réparation par vous-même pourrait conduire à un feu ou une explosion.
- D. Ne pas se servir de cet appareil s'il a été plongé dans l'eau, complètement ou en partie. Appelez un technicien qualifié pour inspecter l'appareil et remplacer toute partie du système de contrôle et toute commande qui ont été plongées dans l'eau.

INSTRUCTIONS D'ALLUMAGE

1. ARRÊTEZ! Lisez les consignes de sécurité ci-dessus.

2. Tournez le bouton de réglage des flammes le plus loin possible dans le sens horaire ☺*.
3. Tournez le bouton de contrôle du gaz dans le sens horaire ☺, à la position "OFF".
NOTE : Pour passer de la position "PILOT" à "OFF" le bouton de contrôle doit être enfoncé partiellement avant de le tourner. Ne pas le forcer.

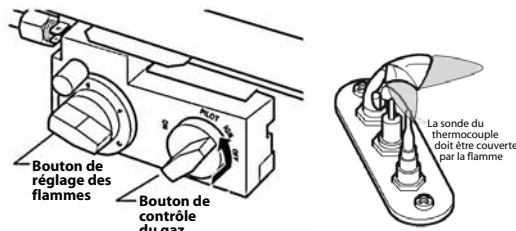

4. Attendez cinq (5) minutes pour laisser échapper tout le gaz. **Vérifiez autour de l'appareil et près du plancher s'il y a une odeur de gaz. Si c'est le cas, ARRÊTEZ! Passez à l'étape B des consignes de sécurité ci-dessus.** S'il n'y a pas d'odeur de gaz, passez à l'étape suivante.
5. Localisez la veilleuse. Elle est située du côté gauche de la boîte du foyer et peut être vue à travers l'ouverture dans la bûche avant, sous la bûche de gauche.
6. Poussez et tournez le bouton de contrôle du gaz dans le sens anti-horaire ☻ jusqu'à ce qu'une résistance se fasse sentir juste avant d'atteindre la position "IGN".
7. Maintenez le bouton enfoncé pour quelques secondes afin de permettre l'arrivée du gaz et, toujours en le maintenant enfoncé, tournez le bouton à la position "PILOT" afin d'allumer la veilleuse. Maintenez le bouton enfoncé cinq (5) secondes de plus et relâchez-le. Le bouton devrait ressortir de lui-même. La veilleuse devrait rester allumée. Si la veilleuse s'éteint, répétez les étapes 3 à 7.
 - Si le bouton ne ressort pas de lui-même, arrêtez et téléphonez immédiatement à votre agent de service ou votre fournisseur de gaz.
 - Si la veilleuse s'allume mais ne demeure pas allumée après plusieurs essais, tournez le bouton de contrôle du gaz à la position "OFF" et appelez votre agent de service ou votre fournisseur de gaz.
8. Lorsque la veilleuse est allumée, enfoncez partiellement le bouton et tournez-le à la position "ON" (brûleur allumé). Ne laissez pas le bouton entre les positions "PILOT" et "ON".
9. Réglez le bouton de réglage des flammes à la position désirée*.

POUR COUPER L'ADMISSION DE GAZ À L'APPAREIL

1. Tournez le bouton de réglage des flammes le plus loin possible dans le sens horaire ☺*.
2. Enfoncez partiellement le bouton de contrôle du gaz et tournez-le dans le sens horaire ☺ jusqu'à la position "OFF". Ne le forcez pas.

* La hauteur des flammes peut être réglée par les boutons de la télécommande.

Options

Articles facultatifs

Ensemble de pierres en céramique n° 561SES

L'ensemble de pierres en céramique peut remplacer les bûches ou les charbons comme lit d'alimentation. Il peut être installé en même temps que le foyer ou à une date ultérieure.

Télécommande de chambre à coucher n° 562BRK

Télécommande à arrêt automatique pour la chambre à coucher.

Ventilateur de circulation d'air n° 555CFK

Ventilateur pour circulation d'air à contrôle thermostatique et vitesses variables avec cordon d'alimentation de 6 pieds. Il peut être installé en même temps que le foyer ou à une date ultérieure.

Kit de conversion n° 554LPK

Brûleur et injecteur pour la conversion du gaz naturel au gaz propane.

Accessoires d'évacuation

DESCRIPTION DE PRODUITS		CODE DE PRODUITS / DISPONIBILITÉ PAR FABRICANT						
		SIMPSON DURA-VENT	SELKIRK		SECURE VENT	RLH INDUSTRIES	MILES INDUSTRIES	
CAPUCHONS DE SORTIE	HORIZONTAL	KIT COAXIAL, 26" LONG	—	—	—	—	—	551DVK
		COAXIAL STANDARD	984	4DT-HC	—	—	—	—
		COAXIAL GRANDS VENTS	985	—	—	SV4CHC	—	—
	VERTICAL	COAXIAL STANDARD	980	4DT-VC	—	—	HSDV4658-1313	—
		COAXIAL GRANDS VENTS	991	—	—	SV4CGV	—	—
		COAXIAL ALLONGÉ	930	—	—	—	—	—
		COLINÉAIRE	—	—	—	3PDVCV	HS-C33U-99 HS-C33F-1313	559CLT
	PÉRISCOPIQUE, élévation 14"		982	4DT-ST14	—	—	—	—
PÉRISCOPIQUE, élévation 36"		981	4DT-ST36	—	—	—	—	
ADAPTATEURS D'ÉVENT / COUPLEURS	ADAPTATEUR UNIVERSEL 3"		2150	—	—	—	—	
	COUPLEUR FLEXIBLE		—	—	—	—	—	
	CONNECTEUR COLINÉAIRE FLEXIBLE		923F	—	—	—	—	
	ADAPTATEUR COAXIAL À COLINÉAIRE		923GCL	—	—	—	—	556CLA
ADAPTATEUR COLINÉAIRE À COAXIAL		923GK	—	—	—	—	—	
CONDUITS FLEXIBLES D'ALUMINIUM	DIAMÈTRE DE 3"		SÉRIE 2280	AFCL 3"	NOTE : Les conduits à 2 épaisseurs homologués selon CAN/ULC S635 peuvent être utilisés pour l'évacuation d'appareils à gaz, tel que le conduit fabriqué par Z-Flex.			
CONDUITS DE LONGUEURS AJUSTABLES 4" x 6-5/8"	11" à 14-5/8"	Galvanisé	911	—	—	—	—	—
		Noir	911B					
	12" à 17"	Galvanisé	912	—	—	—	—	—
		Noir	912B					
	17" à 24"	Galvanisé	917	—	—	—	—	—
		Noir	917B					
	4" à 10"	Galvanisé	—	4DT-ADJ	—	—	—	—
		Noir	—	4DT-ADJ(B)				
	1-1/2" à 6"	Galvanisé	—	—	—	—	SV4LA	—
		Noir	—				SV4LBA	
	1-1/2" à 12"	Galvanisé	—	—	—	—	SV4LA12	—
		Noir	—				SV4LBA12	
	1-1/2" à 24"	Galvanisé	—	—	—	—	SV4LA24	—
		Noir	—				SV4LBA24	

Accessoires d'évacuation

DESCRIPTION DE PRODUITS		CODE DE PRODUITS / DISPONIBILITÉ PAR FABRICANTS					
		SIMPSON DURA-VENT	SELKIRK		SECURE VENT	RLH INDUSTRIES	MILES INDUSTRIES
COUDES DV 45°	Galvanisé	945	—	—	—	—	—
	Noir	945B	—	—	SV4EBR45	—	—
	Joint articulé galvanisé	945G	4DT-EL45	—	SV4E45	—	—
	Joint articulé noir	945BG	4DT-EL45(B)	—	SV4EB45	—	—
COUDES DV 90°	Galvanisé	990	—	—	—	—	—
	Noir	990B	—	—	SV4EBR90	—	—
	Joint articulé galvanisé	990G	4DT-EL90	—	SV4E90	—	—
	Joint articulé noir	990BG	4DT-EL90(B)	—	SV4EB90	—	—
CONDUITS 4" sur 6 5/8" (ø int. sur ø ext.)	LONGUEUR DE 6"	Galvanisé	908	4DT-06	—	SV4L6	—
		Noir	908B	4DT-06(B)	—	SV4LB6	—
	LONGUEUR DE 9"	Galvanisé	907	4DT-09	—	—	—
		Noir	907B	4DT-09(B)	—	—	—
	LONGUEUR DE 12"	Galvanisé	906	4DT-12	—	SV4L12	—
		Noir	906B	4DT-12(B)	—	SV4LB12	—
	LONGUEUR DE 18"	Galvanisé	—	4DT-18	—	—	—
		Noir	—	4DT-18(B)	—	—	—
	LONGUEUR DE 24"	Galvanisé	904	4DT-24	—	SV4L24	—
		Noir	904B	4DT-24(B)	—	SV4LB24	—
	LONGUEUR DE 36"	Galvanisé	903	4DT-36	—	SV4L36	—
		Noir	903B	4DT-36(B)	—	SV4LB36	—
	LONGUEUR DE 48"	Galvanisé	902	4DT-48	—	SV4L48	—
		Noir	902B	4DT-48(B)	—	SV4LB48	—
	SOLINS	SOLIN 0/12-6/12	943	4DT-AF6	—	SV4FA	—
		SOLIN 7/12-12/12	943S	4DT-AF12	—	SV4B	—
SOLIN PLAT		943F	—	—	SV4F	—	
ACCESSOIRES POUR SYSTÈME D'ÉVACUATION	FOURREAU	942	4DT-WT	—	SV4RSM	—	
	COLLIER TEMPÊTE	953	4DT-SC	—	SV4AC	—	
	SUPPORT POUR PLAFOND ROND	940	4DT-CS	—	SV4PF	—	
	BOÎTE-SUPPORT POUR PLAFOND CATHÉDRALE	941	4DT-CCS	—	—	—	
	COUPE-FEU DE PLAFOND	963	4DT-FS	—	SV4BF	—	
		—	—	—	SV4SD	—	
	COURROIE DE SUSPENSION	988	4DTWS	—	—	—	
	ÉCARTEURS DE VINYLE	950	4DT-VS	—	SV4VS	—	
	COURROIE POUR COUDE	989	4DT-OS	—	—	—	
GRILLAGE DE SORTIE D'ÉVACUATION	984SG	—	—	—	—	835TG	

Notes: 1) Les conduits et raccords coaxiaux Simpson Dura-Vent requièrent l'adaptateur Valor 817VAK pour adaptation aux buses lisses Valor. Les buses des autres fabricants ci-dessus peuvent être fixées directement aux buses Simpson Dura-Vent ou aux buses lisses Valor. 2) Suivez les instructions fournies avec les produits de chaque fabricant. 3) À moins d'avis contraire, tous les produits mentionnés ci-dessus doivent être utilisés avec des conduits 4" sur 6-5/8". 4) Les capuchons de sortie fabriqués par RLH Industries font partie de la collection *Homestyle Chimney* et peuvent être commandés dans les finitions suivantes: a) aluminium; b) peint noir; c) cuivre.

Garantie

Si vous éprouvez des difficultés avec cet appareil, veuillez communiquer immédiatement avec votre marchand ou votre fournisseur. Ne tentez jamais de réparer cet appareil par vous-même. Les garanties énoncées aux paragraphes 1 et 2 s'appliquent uniquement à l'acheteur original de cet appareil; elles ne sont pas transférables et sont sujettes aux conditions et restrictions énoncées aux paragraphes 3, 4 et 5. Veuillez vous familiariser avec ces conditions et restrictions et suivez-en strictement les directives.



1. Garantie prolongée

Pour une période d'au plus dix (10) ans, Miles Industries Ltd. (la "Compagnie") ou son distributeur désigné, à sa discrétion, paiera l'acheteur original pour la réparation ou échangera les pièces ou éléments suivants trouvés défectueux dû à un défaut de matériau ou de fabrication lorsqu'utilisés dans des conditions normales d'utilisation et d'entretien :

Pièce ou élément	Couverture	Période maximale de garantie
Caisse extérieure de la boîte de foyer	Corrosion	10 ans
Vitre	Perte d'intégrité structurale	10 ans
Pièces de fonte	Corrosion	10 ans
Boîte de foyer et échangeur de chaleur	Corrosion (mais pas décoloration) causant la perte d'intégrité structurale	10 ans

2. Garantie de deux (2) ans sur les pièces

De plus, pour une période de deux (2) ans suivant la date d'achat, la Compagnie, à sa discrétion, peut réparer ou échanger toutes pièces ou éléments non indiqués ci-dessus mais qui pourraient être trouvés *bona fide* défectueux dû à un défaut de matériau ou de fabrication lorsqu'utilisés dans des conditions normales.

3. Conditions et restrictions

- La carte d'enregistrement doit être complétée par le propriétaire original et retournée à la Compagnie dans les 90 jours suivant la date d'achat.
- L'installation et l'entretien doivent être effectués par un marchand autorisé et compétent, conformément aux instructions d'installation de la Compagnie.
- Cette garantie est nulle lorsque l'installation de l'appareil n'est pas faite selon les codes et règlements applicables incluant les codes nationaux et locaux d'installation d'appareils à gaz de même que les codes de construction et de prévention d'incendies.
- Le propriétaire doit se conformer aux directives d'opération de l'appareil.
- La Compagnie n'est pas responsable des coûts de main-d'oeuvre pour l'enlèvement de pièces défectueuses ou la réinstallation de pièces réparées ou remplacées.
- L'acheteur original de l'appareil sera responsable des frais d'expédition pour le remplacement de pièces de même que des frais de déplacement encourus par le réparateur pour effectuer une réparation couverte par la garantie.
- Cette garantie s'applique seulement dans les cas d'utilisation non-commerciale et elle est nulle lorsqu'il y a preuve d'abus, d'altérations, d'installation inappropriée, d'accident ou de défaut d'entretien régulier.
- Cette garantie ne couvre pas les dommages à l'appareil causés par :
 - Installation, opération ou conditions environnementales inappropriées.
 - Évacuation inappropriée ou appareils de la maison se faisant concurrence pour l'air ambiant.
 - Dommages causés par les produits chimiques, l'humidité, la condensation ou le soufre des conduits d'alimentation de gaz en excès des standards acceptables dans l'industrie.
- Cette garantie ne couvre pas les dommages causés à la vitre ou aux bûches ou à l'appareil lors du transport.
- La Compagnie n'autorise personne, incluant ses distributeurs et marchands, à étendre ou modifier cette garantie et n'assume aucune responsabilité pour dommages directs ou indirects causés par cet appareil. Les lois de l'état ou de la province dans laquelle l'acheteur original vit peuvent lui donner des droits particuliers qui étendent cette garantie et, dans ce cas, la seule obligation de la Compagnie sous cette garantie sera de fournir la main-d'oeuvre et/ou les matériaux selon ces lois.

4. Libération de responsabilité

Après deux (2) ans suivant la date d'achat de l'appareil, la Compagnie peut, à sa discrétion, se libérer de toute responsabilité couverte par cette garantie en payant à l'acheteur original le prix de grossiste d'une pièce trouvée défectueuse.

5. Aucune autre garantie

L'obligation complète de réparer cet appareil est présentée dans cette garantie. Certains états ou provinces peuvent exiger des garanties additionnelles explicites de la part des fabricants mais, en l'absence de telles exigences explicites de la législation, il n'y a aucune autre garantie expresse ou implicite.

Pièces de remplacement

Code	Description	Pièce n°	Code	Description	Pièce n°
1	Support pour panneaux des côtés (2)	330A898	36	Injecteur en coude NG/LPG	720A580 / 9730013
2	Support pour panneau arrière	320B320	37	Conduite d'entrée de gaz	030A224
3	Paroi de protection du récepteur	330A908	37a	Adaptateur—conduite d'entrée de gaz	220K997
4	Pièce d'attache <i>Velcro</i>	4000022	37b	Raccord—conduite d'entrée de gaz	220K891
5	Couvercle d'orifices	4000828AH	38	Conduite de la veilleuse	030A226
6	Buse d'évent intérieure	340B174	39	Écrou et virole	220K913
7	Joint d'étanchéité—buse intérieure	620B973	40	Support de fenêtre	320B399
8	Joint d'étanchéité—plaque d'évent	568399	41	Soupape—incl. n°s 42/43/44	4000251
9	Plaque du dessus d'évent	330A902	42	Raccord—soupape au brûleur	220K891
10	Écarteurs muraux (2)	320B360AZ	43	Couvercle de soupape	4000801
11	Joint d'étanchéité—buse extérieure	568399	44	Fil d'allumage de veilleuse	700K736
12	Buse d'évent extérieur	330A888	44A	Servo-moteur	4000802
13	Contrôleur d'air n° 6 (charbons)	320B463	45	Récepteur de la télécommande	4000328
14	Contrôleur d'air n° 5 (charbons)	320B458	46	Transmetteur de télécommande	4000327
15	Contrôleur d'air n° 4 (charbons)	320B457	47	Support mural pour transmetteur	9000008
16	Contrôleur d'air n° 1 (bûches)	320B396	48	Harnais de connexion	4000329
17	Contrôleur d'air n° 2 (bûches)	320B397	49	Charbons de céramique	000B245
18	Contrôleur d'air n° 3 (bûches)	320B405	50	Charbons centre-gauche	640K615
19	Fenêtre	050A216	51	Base de charbons	650K237
20	Boulon à ressort (2)	000B214	52	Charbons centre-droit	640K616
21	Brûleur—incl. n° 22 NG/LPG	3000025 / 740K185	53	Charbons avant-droit	640K618
22	Obturbateur d'aération NG	4000682 / 3000220	54	Charbons avant-gauche	640K617
22	Obturbateur d'aération LPG	568559	55	Bûches de céramique	4000162
23	Veilleuse complète NG/LPG	4000062 / 4000063	56	Bûche du centre-droit	4000372
24	Injecteur veilleuse NG/LPG	720A575 / 720A195	57	Bûche avant-droite	4000470
25	Thermocouple	4000061	58	Bûche avant	4000370
26	Virole à crochet pour injecteur	720A196	59	Bûche de base	4000368
27	Électrode	720A543	60	Bûche de centre-gauche	4000371
28	Écrou d'électrode	720A200	61	Bûche arrière	4000369
29	Écrou à virole pour injecteur	420K385	62	Panneaux de céramique réversibles	4001160
30	Écran pour la veilleuse	4000144			
31	Support de la veilleuse	330A904			
32	Conduite principale du brûleur	030A225			
33	Écrou pour virole	220K567			
34	Virole	420K342			
35	Supports de bûche de base (2)	330A894			

Pièces de remplacement

