

SFDKAL

STONEFIRE ALHAMBRA DOOR KIT

INSTALLATION INSTRUCTIONS

CSA approved for use only with
Valor Model 530 Heater and a StoneFire Cast Frame Kit SF14

GENERAL

The SFDKAL may be fitted to any Valor model 530 heater using the SF14 Cast Frame Kit.

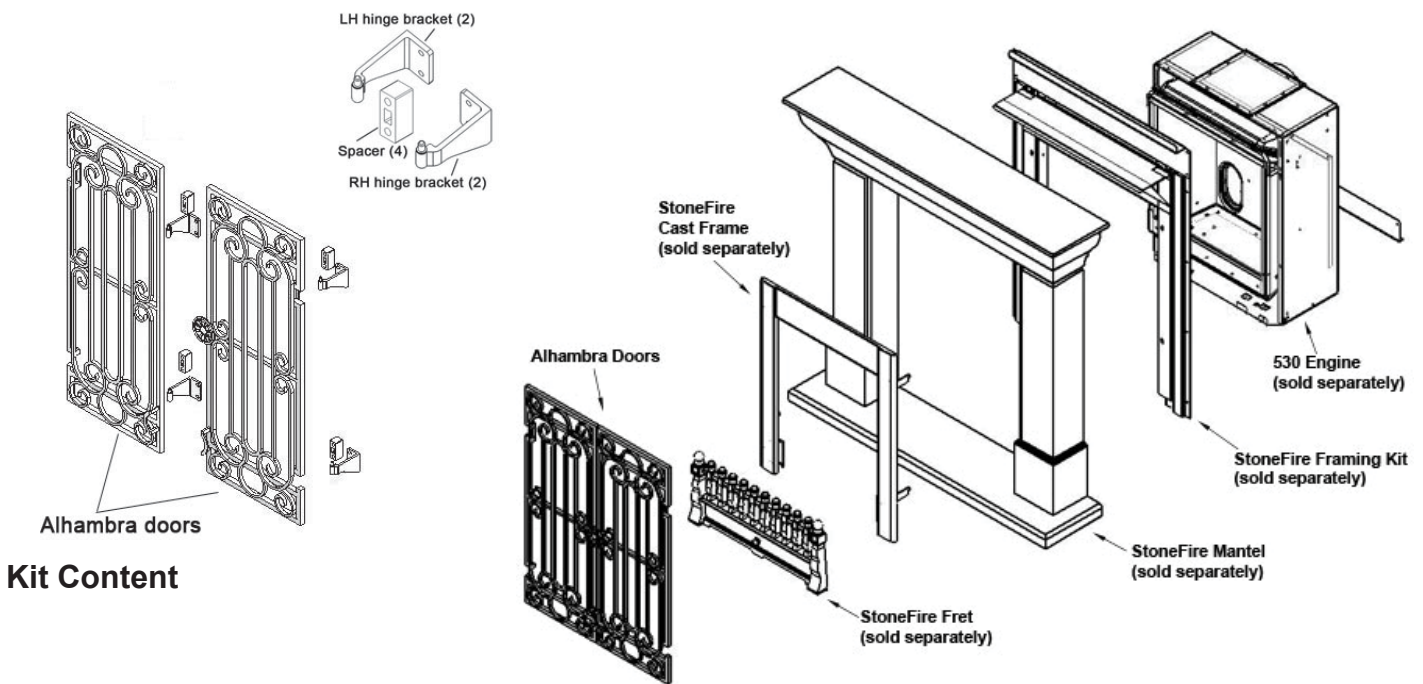

Kit Content

Assembly Overview

See price list for a choice of StoneFire Frets, Mantels, Cast Frames and Framing Kits.

ALHAMBRA DOOR ASSEMBLY TO THE INNER FRAMING KIT SFMK01 (with StoneFire mantels)

- Unhook the SF14 cast frame if previously fitted.
- Because the StoneFire mantels vary in depth, cast spacers are used to locate brackets accordingly.
- **Traditional and Classic mantels:** When installing a Traditional or Classic mantels, hinges do not require a spacer.



Traditional

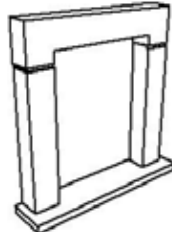

Classic

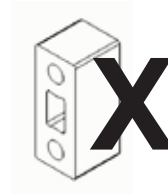

Rear view of cast frame

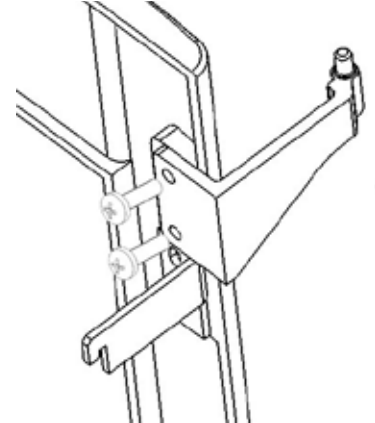

- **Contemporary mantel:** When installing the Contemporary mantel, use one spacer per hinge bracket when securing to the cast frame.

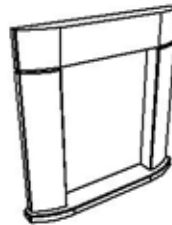

Contemporary

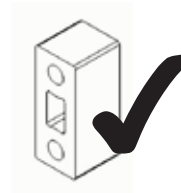

Rear view of cast frame

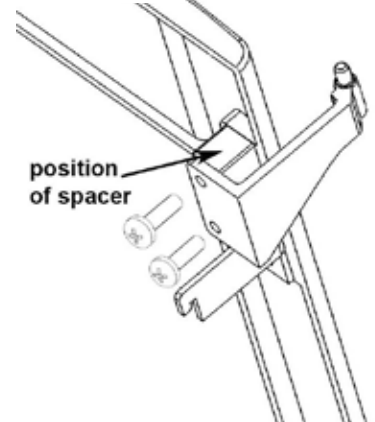

- Locate doors to hinges.

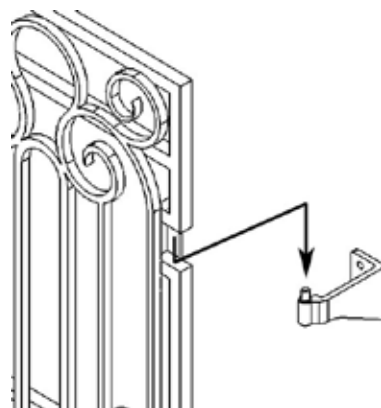

ALHAMBRA DOOR ASSEMBLY TO FREESTYLE FRAMING KIT SFFK01 (no mantel)

- Unhook the SF14 cast frame if previously fitted.
- Follow the same instructions above as if fitting to a Traditional or Classic mantels.

DOOR STOPPER

The Alhambra doors are equipped with adjustable door stoppers which help keep the doors parallel to the fireplace when closed, thus preventing them from moving inboard or outboard.

The stoppers are located on the back side of each door on the upper hinge.

To adjust the stoppers:

1. Release the 2 retaining screws;
2. Move the stopper sideways:
 - towards the outside if doors are inboard;
 - towards the center if the doors are outboard;
3. Tighten the screws.
4. Repeat with the other door.

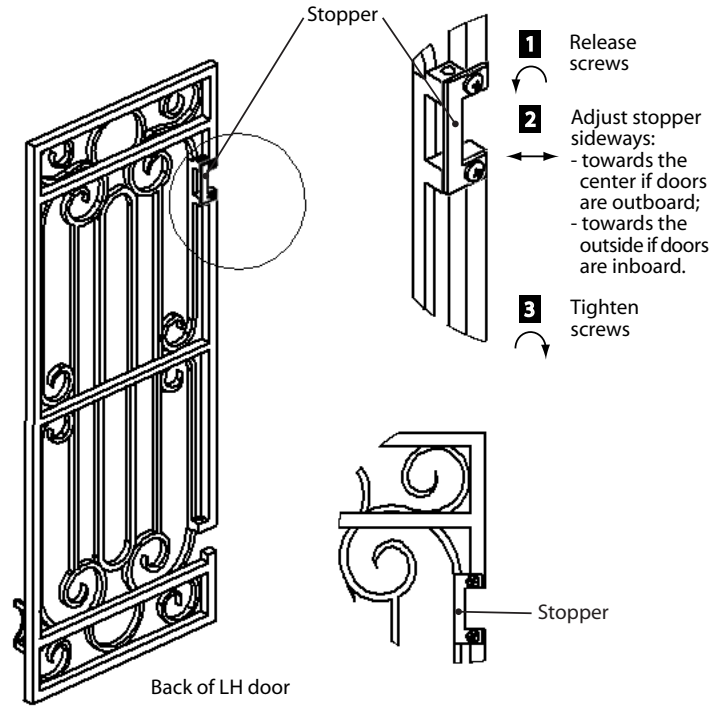

REPAIR PARTS LIST

LH Alhambra Door	4000837CP
RH Alhambra Door	4000838CP
Hardware Kit (Hinge brackets, spacers, screws)	4001207

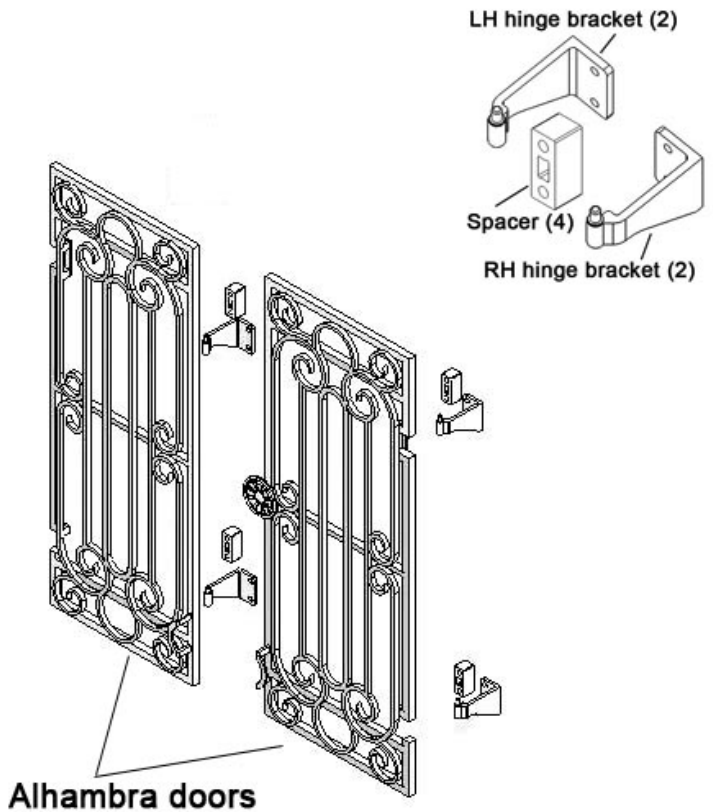

Designed and Manufactured by / for
Miles Industries Ltd.

190 – 2255 Dollarton Highway, North Vancouver B.C, CANADA. V7H 3B1

Tel. (604) 984-3496 Fax (604) 984-0246

www.milesfireplaces.com

© Copyright Miles Industries Ltd., 2006

SFDKAL

PORTES STONEFIRE ALHAMBRA

MANUEL D'INSTALLATION

Homologuées par la CSA pour utilisation exclusive avec
le foyer 530 de Valor et la Devanture de fonte StoneFire SF14

GÉNÉRAL

Les Portes StoneFire Alhambra SFDKAL peuvent être installées sur n'importe quel foyer 530 Valor muni de la Devanture de fonte StoneFire SF14.

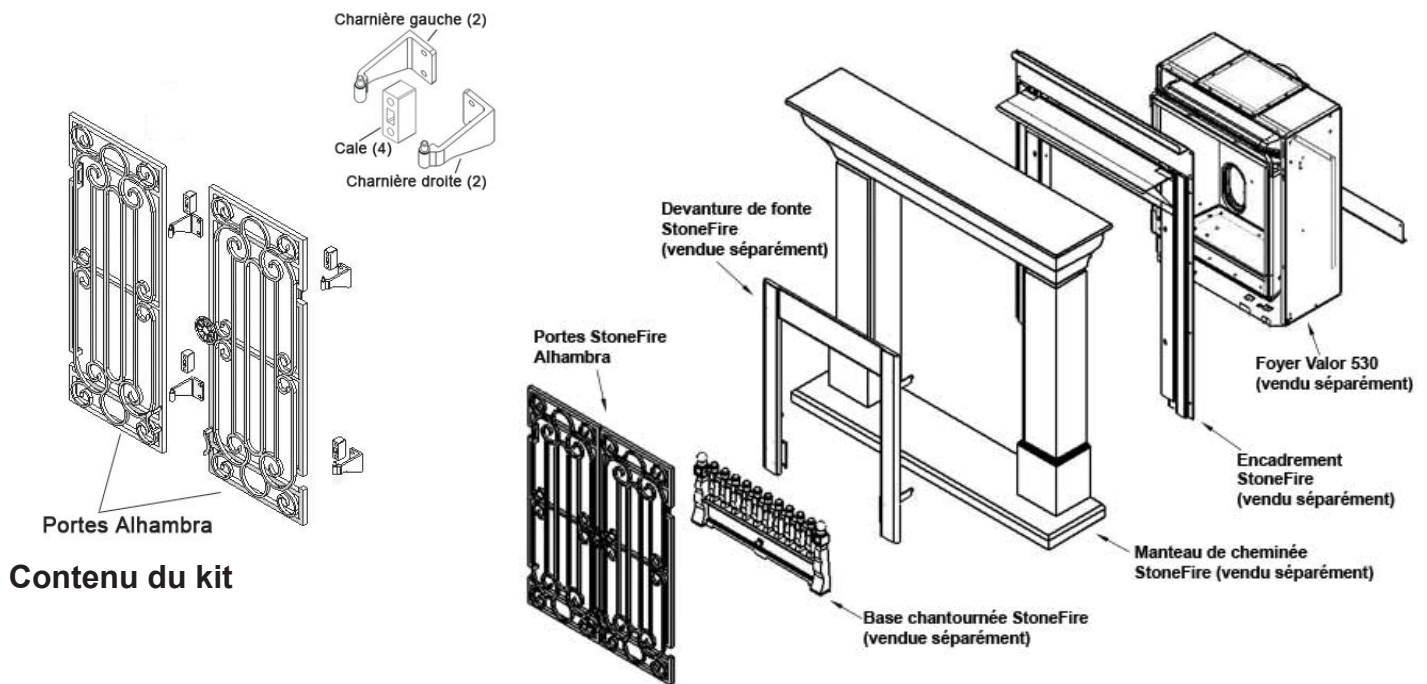

Concept

Consultez la liste de prix pour votre choix de base chantournées, de manteaux de cheminée, de devantures et d'encadrements StoneFire.

MONTAGE DES PORTES ALHAMBRA AU KIT D'ENCADREMENT INTÉRIEUR SFMK01 (avec manteaux de cheminée StoneFire)

- Décrochez la devanture de fonte SF14 lorsqu'elle est déjà installée.
- Pour accommoder la profondeur variable des différents manteaux StoneFire, des cales sont utilisées pour le positionnement approprié des charnières de portes.

- **Manteaux de style Traditionnel et Classique** : Lorsque vous installez un manteau de style Traditionnel ou Classique, aucune cale n'est requise pour les charnières.



Traditionnel

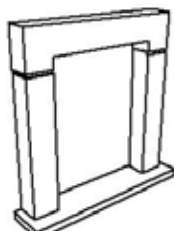

Classique



Vue arrière de la devanture de fonte

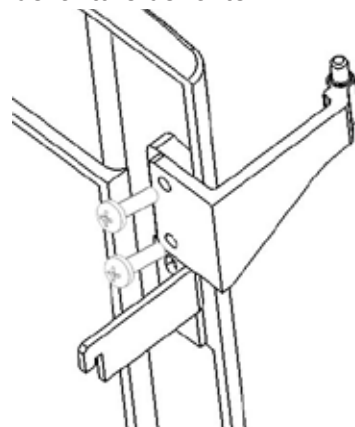

- **Manteau de style Contemporain** : Lorsque vous installez un manteau de style Contemporain, ajoutez une cale à chaque charnière et fixez les charnières à la devanture de fonte.



Contemporain

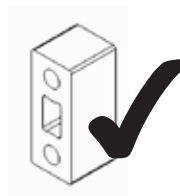

Vue arrière de la devanture de fonte

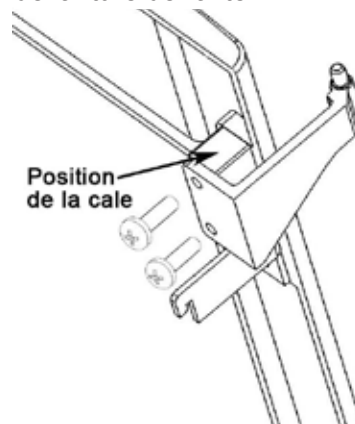

- Placez la porte sur les charnières.

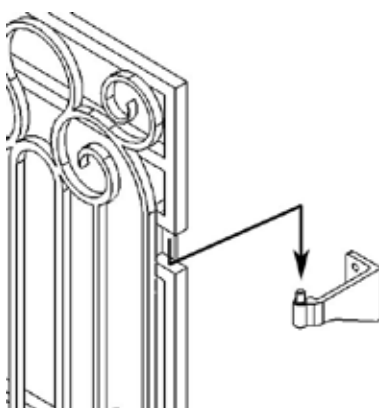

MONTAGE DES PORTES ALHAMBRA AU KIT D'ENCADREMENT FREESTYLE SFFK01 (sans manteau de cheminée)

- Décrochez la devanture de fonte SF14 lorsqu'elle est déjà installée.
- Suivez les mêmes instructions que si vous installiez les portes avec un manteau de style Traditionnel ou Classique—voir ci-dessus.

BUTOIRS

Les portes Alhambra sont munies de butoirs réglables afin de permettre un alignement des portes parallèle au foyer lorsqu'elles sont fermées, les empêchant de pivoter vers l'intérieur ou l'extérieur.

Ces butoirs sont situés à l'arrière de chaque porte, sur la charnière du haut.

Pour régler les butoirs :

1. Dévissez les 2 vis du butoir;
2. Réglez la position du butoir :
 - vers le centre si les portes ne ferment pas complètement;
 - vers l'extérieur si les portes pivotent vers l'intérieur lorsqu'elles sont fermées.
3. Reserrez les 2 vis.
4. Répétez avec l'autre porte.

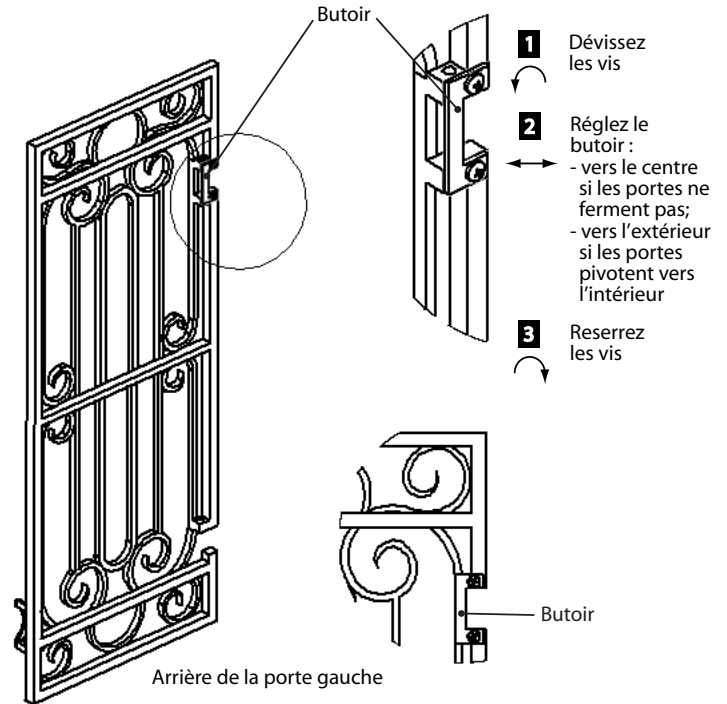

LISTE DE PIÈCES

Porte Alhambra gauche	4000837CP
Porte Alhambra droite	4000838CP
Quincaillerie (charnières, cales, vis)	4001207

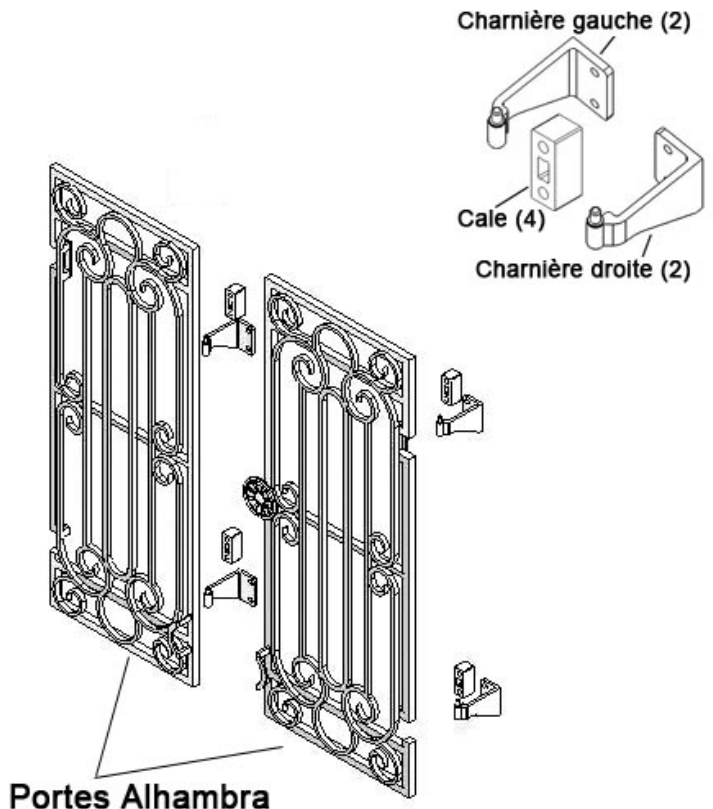

Conçues et fabriquées par / pour
Miles Industries Ltd.

190 – 2255 Dollarton Highway, North Vancouver, C.-B., CANADA. V7H 3B1

Tél. : (604) 984-3496 Téléc. : (604) 984-0246

www.milesfireplaces.com

© 2006, Miles Industries Ltd. Tous droits réservés.